



MANUEL DU PROPRIÉTAIRE

XJR1300

XJR1300
XJR1300SP
5EA-28199-F3

Bienvenue dans l'univers des deux roues de Yamaha !

Les modèles XJR1300/XJR1300SP sont le fruit de la vaste expérience de Yamaha dans l'application des technologies de pointe à la conception et à la construction de produits de qualité supérieure et qui a valu à Yamaha sa réputation dans ce domaine.

Afin de tirer le meilleur parti de toutes les possibilités des XJR1300/XJR1300SP, il faut prendre le temps de lire attentivement ce manuel. Le manuel du propriétaire contient non seulement les instructions relatives à l'utilisation, aux contrôles et à l'entretien de cette moto, mais aussi d'importantes consignes de sécurité destinées à protéger le pilote et les tiers contre les accidents.

Ce manuel offre en outre de nombreux conseils qui, s'ils sont bien suivis, permettront de conserver le véhicule en parfait état de marche. Si la moindre question se pose, il ne faut pas hésiter à consulter un concessionnaire Yamaha.

L'équipe Yamaha espère que cette moto procurera à son utilisateur un plaisir de conduite et une sécurité maximum kilomètre après kilomètre. Ne pas oublier toutefois que la sécurité doit rester la première priorité de tout bon motocycliste !

RENSEIGNEMENTS IMPORTANTS

FAU00005

Les informations particulièrement importantes sont repérées par les notations suivantes :



Le symbole de **DANGER** invite à **ÊTRE VIGILANT, CAR IL EN VA DE SA SÉCURITÉ !**



Le non-respect des **AVERTISSEMENTS** peut entraîner des blessures graves ou la mort du pilote, d'un tiers ou d'une personne inspectant ou réparant le véhicule.

ATTENTION:

La mention **ATTENTION** indique les précautions particulières à prendre pour éviter tout endommagement du véhicule.

N.B.:

Un N.B. fournit les renseignements nécessaires à la clarification et la simplification des divers travaux.

N.B.: _____

- Ce manuel est une partie intégrante de la moto et devra être remis à l'acheteur si le véhicule est revendu ultérieurement.
 - Yamaha est sans cesse à la recherche d'améliorations dans la conception et la qualité de ses produits. Par conséquent, bien que ce manuel contienne les informations les plus récentes disponibles au moment de l'impression, il peut ne pas refléter de petites modifications apportées ultérieurement à ce modèle. Dans le moindre doute concernant le fonctionnement ou l'entretien de la moto, il ne faut pas hésiter à consulter un concessionnaire Yamaha.
-

RENSEIGNEMENTS IMPORTANTS

FW000002

AVERTISSEMENT

LIRE ATTENTIVEMENT CE MANUEL DANS SON INTÉGRALITÉ AVANT D'UTILISER LA MOTO.

RENSEIGNEMENTS IMPORTANTS

FAU03337

**XJR1300/XJR1300SP
MANUEL DU PROPRIÉTAIRE
© 2000 par Yamaha Motor Co., Ltd.
1re édition, août 2000
Tous droits réservés
Toute réimpression ou utilisation
non autorisée sans la permission écrite
de la Yamaha Motor Co., Ltd.
est formellement interdite.
Imprimé au Japon**

1	PRIORITÉ À LA SÉCURITÉ	1
2	DESCRIPTION	2
3	COMMANDES ET INSTRUMENTS	3
4	CONTRÔLES AVANT UTILISATION	4
5	UTILISATION ET CONSEILS IMPORTANTS CONCERNANT LE PILOTAGE	5
6	ENTRETIENS PÉRIODIQUES ET PETITES RÉPARATIONS	6
7	SOIN ET REMISAGE DE LA MOTO	7
8	CARACTÉRISTIQUES	8
9	RENSEIGNEMENTS COMPLÉMENTAIRES	9
	INDEX	

PRIORITÉ À LA SÉCURITÉ 1-1

Les motos sont des véhicules fascinants qui procurent à leur pilote une sensation inégalée de puissance et de liberté. Il ne faut cependant pas oublier que même la meilleure des motos est soumise aux limites imposées par les lois physiques.

Seul un entretien régulier permet de conserver la valeur de la moto et de la maintenir en parfait état de fonctionnement. Ce qui est vrai pour la moto l'est aussi pour le pilote : les performances dépendent de sa bonne condition. Il ne faut jamais conduire après avoir absorbé de l'alcool, certains médicaments ou des drogues. Plus encore que pour l'automobiliste, la sécurité du motocycliste dépend de sa forme physique et mentale. L'alcool, même en petite quantité, augmente la tendance à prendre des risques.

De bons vêtements protecteurs sont aussi importants pour le motocycliste que la ceinture de sécurité pour l'automobiliste. Toujours porter une tenue complète (en cuir ou en matériaux synthétiques renforcés), des bottes solides, des gants de motocycliste et un casque bien ajusté. La sensation de sécurité que procurent les vêtements protecteurs ne doit cependant pas encourager à prendre des risques. Même avec une tenue complète et un casque, le motocycliste reste particulièrement vulnérable en cas d'accident. Un pilote qui ne connaît pas ses limites a tendance à prendre des risques et à rouler trop vite. Cela est particulièrement dangereux par temps humide. Un bon motocycliste roule prudemment, évite les manœuvres imprévisibles et est constamment à l'affût de dangers, y compris ceux occasionnés par les autres conducteurs.

Bonne route !

Vue gauche	2-1
Vue droite	2-2
Commandes et instruments	2-3

Vue gauche

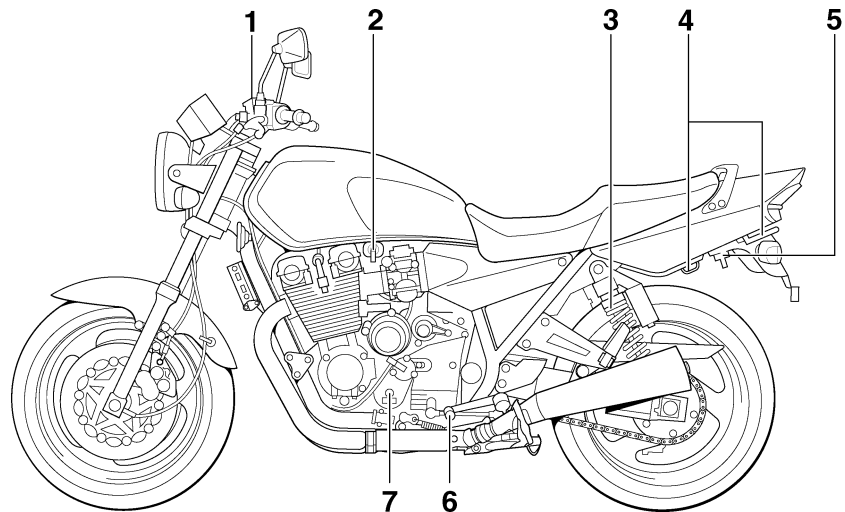

- | | |
|--|-------------|
| 1. Réservoir de liquide d’embrayage | (page 6-20) |
| 2. Robinet de carburant | (page 3-9) |
| 3. Bagues de réglage de la précontrainte de ressort de combiné ressort-amortisseur | (page 3-13) |
| 4. Supports de sangle de fixation des bagages | (page 3-15) |
| 5. Serrure de l’accroche-casque/serrure de la selle | (page 3-11) |
| 6. Sélecteur | (page 3-6) |
| 7. Élément du filtre à huile moteur | (page 6-8) |

Vue droite

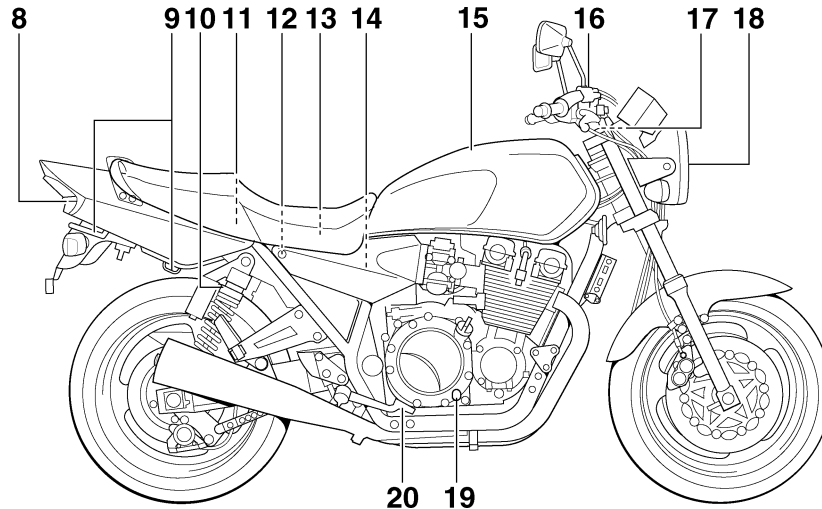

- | | | | |
|---|-------------|---|-------------|
| 8. Feu arrière/stop | (page 6-31) | 15. Réservoir de carburant | (page 3-8) |
| 9. Supports de sangle de fixation des bagages | (page 3-15) | 16. Réservoir de liquide du frein avant | (page 6-19) |
| 10. Bagues de réglage de la précontrainte de ressort de combiné ressort-amortisseur | (page 3-13) | 17. Vis de réglage de la précontrainte de ressort de la fourche | (page 3-12) |
| 11. Trousse de réparation | (page 6-1) | 18. Phare | (page 6-29) |
| 12. Réservoir de liquide du frein arrière | (page 6-19) | 19. Hublot de contrôle du niveau d'huile moteur | (page 6-8) |
| 13. Fusibles | (page 6-29) | 20. Pédale de frein | (page 3-7) |
| 14. Élément du filtre à air | (page 6-11) | | |

DESCRIPTION

Commandes et instruments

2

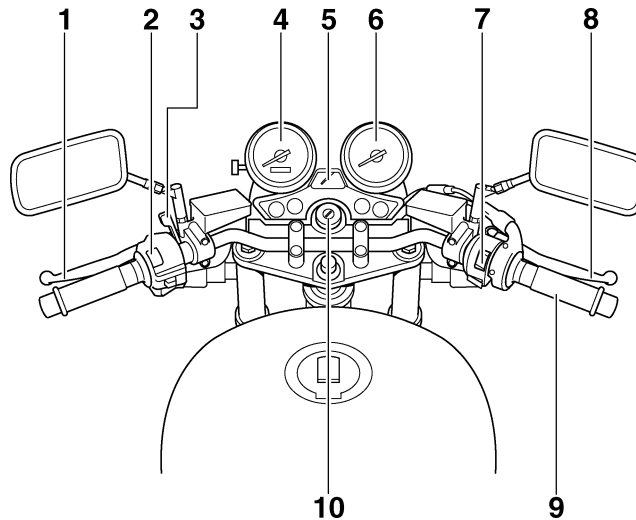

- | | | | |
|---|-------------|---|-------------|
| 1. Levier d'embrayage | (page 3-5) | 7. Combiné de contacteurs à la poignée droite | (page 3-5) |
| 2. Combiné de contacteurs à la poignée gauche | (page 3-4) | 8. Levier de frein | (page 3-7) |
| 3. Levier du starter | (page 3-10) | 9. Poignée des gaz | (page 6-13) |
| 4. Bloc de compteur de vitesse | (page 3-3) | 10. Contacteur à clé/antivol | (page 3-1) |
| 5. Jauge de niveau de carburant | (page 3-4) | | |
| 6. Compteur-tours | (page 3-3) | | |

Contacteur à clé/antivol	3-1	Carburant	3-9
Témoins et témoins d'avertissement	3-2	Robinet de carburant	3-9
Bloc de compteur de vitesse	3-3	Levier du starter	3-10
Compte-tours	3-3	Selle	3-11
Alarme antivol (en option)	3-3	Accroche-casque	3-11
Jauge de niveau de carburant	3-4	Compartiment de rangement	3-12
Combinés de contacteurs	3-4	Réglage de la fourche	3-12
Levier d'embrayage	3-5	Réglage des combinés ressort-amortisseur	3-13
Sélecteur	3-6	Supports de sangle de fixation des bagages	3-15
Levier de frein	3-7	Béquille latérale	3-15
Pédale de frein	3-7	Système du coupe-circuit d'allumage	3-16
Bouchon du réservoir de carburant	3-8		

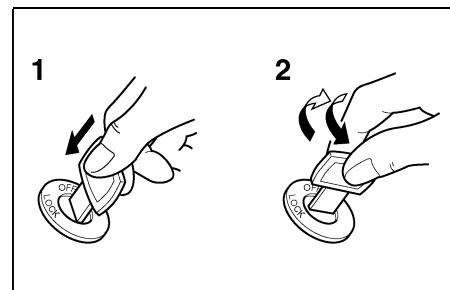
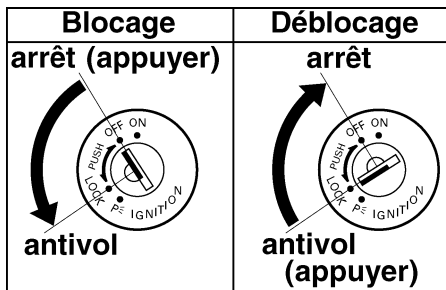
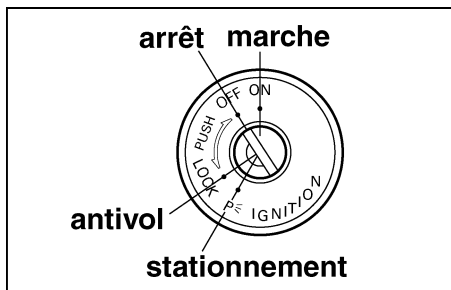

1. Appuyer.
2. Tourner.

FAU00029

Contacteur à clé/antivol

Le contacteur à clé/antivol commande les circuits d'allumage et d'éclairage et permet de bloquer la direction. Ses diverses positions sont décrites ci-après.

FAU00036

ON (marche)

Tous les circuits électriques sont alimentés et le moteur peut être mis en marche. La clé ne peut être retirée.

FAU00038

OFF (arrêt)

Tous les circuits électriques sont coupés. La clé peut être retirée.

FAU00040

LOCK (antivol)

La direction est bloquée et tous les circuits électriques sont coupés. La clé peut être retirée.

Blocage de la direction

1. Tourner le guidon tout à fait vers la gauche.
2. Appuyer sur la clé à partir de la position "OFF", puis la tourner jusqu'à la position "LOCK" tout en la maintenant enfoncée.
3. Retirer la clé.

Déblocage de la direction

Appuyer sur la clé, puis la tourner sur "OFF" tout en la maintenant enfoncée.

FW000016

! AVERTISSEMENT

Ne jamais placer la clé de contact sur "OFF" ou "LOCK" tant que le véhicule est en mouvement. Les circuits électriques seraient coupés et cela pourrait entraîner la perte de contrôle du véhicule et un accident. Bien veiller à ce que la moto soit à l'arrêt avant de tourner la clé à la position "OFF" ou "LOCK".

P_E (stationnement)

FAU01590

La direction est bloquée, le feu arrière et la veilleuse sont allumés, mais tous les autres circuits électriques sont coupés. La clé peut être retirée.





La direction doit être bloquée avant que la clé puisse être tournée à la position “P_E”.

FCA00043

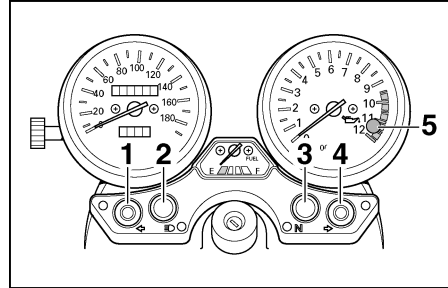
ATTENTION:

Ne pas utiliser la position de stationnement trop longtemps, car la batterie pourrait se décharger.



1. Témoin des clignotants gauches “”
2. Témoin de feu de route “”
3. Témoin de point mort “**N**”
4. Témoin des clignotants droits “”
5. Témoin d'avertissement du niveau d'huile “”

FAU03034

Témoins et témoins d'avertissement

FAU03299

Témoins des clignotants “” / “”

Quand le contacteur des clignotants est poussé vers la gauche ou vers la droite, le témoin correspondant clignote.

FAU00063

Témoin de feu de route “”

Ce témoin s'allume lorsque la position feu de route du phare est sélectionnée.

FAU00061

Témoin de point mort “**N**”

Ce témoin s'allume lorsque la boîte de vitesses est au point mort.

FAU05201

Témoin d'avertissement du niveau d'huile “”

Ce témoin d'avertissement s'allume lorsque le niveau d'huile moteur est bas.

Contrôler le circuit électrique du témoin d'avertissement en suivant la méthode ci-après.

1. Placer le coupe-circuit du moteur sur “”, puis tourner la clé de contact sur “ON”.
2. Sélectionner le point mort ou tirer le levier d'embrayage.
3. Appuyer sur le contacteur du démarreur. Si le témoin d'avertissement ne s'allume pas lorsque l'on actionne le contacteur du démarreur, faire contrôler le circuit électrique par un concessionnaire Yamaha.

N.B.:

Dans une côte ou lors d'une accélération ou décélération brusques, le témoin d'avertissement d'huile pourrait se mettre à trembloter, même si le niveau d'huile est correct. Ceci n'indique donc pas une panne.

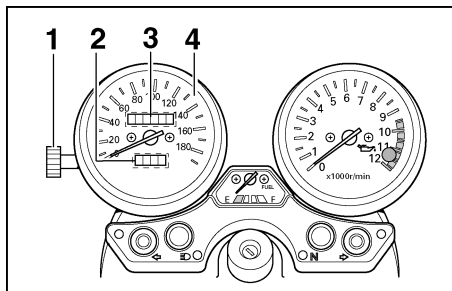

1. Molette de remise à zéro du totalisateur journalier
2. Totalisateur journalier
3. Compteur kilométrique
4. Compteur de vitesse

FAU00097

Bloc de compteur de vitesse

Le bloc de compteur de vitesse est équipé d'un compteur de vitesse, d'un compteur kilométrique et d'un totalisateur journalier. Le compteur de vitesse affiche la vitesse de conduite. Le compteur kilométrique affiche la distance totale parcourue. Le totalisateur journalier affiche la distance parcourue depuis sa dernière remise à zéro à l'aide de la molette de remise à zéro. Utiliser le totalisateur journalier conjointement avec la jauge de niveau de carburant pour estimer la distance qu'il est possible de parcourir avec un plein de carburant. Cette information permettra de planifier les arrêts pour ravitaillement en carburant.

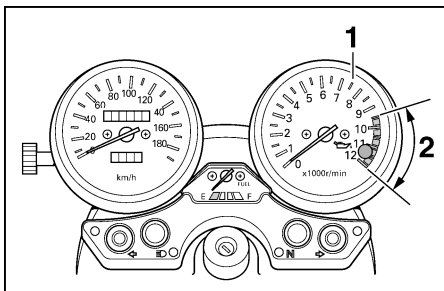

1. Compte-tours
2. Zone rouge du compte-tours

FAU00101

Compte-tours

Le compte-tours électrique permet de contrôler la vitesse de rotation du moteur et de maintenir celle-ci dans la plage de puissance idéale.

FC00003

ATTENTION:

Ne jamais faire fonctionner le moteur dans la zone rouge du compte-tours.

Zone rouge : 9.500 tr/mn et au-delà

Alarme antivol (en option)

Les concessionnaires Yamaha peuvent équiper cette moto d'une alarme antivol, disponible en option. Pour plus d'informations à ce sujet, s'adresser à son concessionnaire Yamaha.

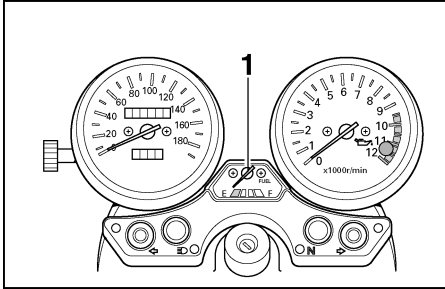

1. Jauge de niveau de carburant

FAU00110

Jauge de niveau de carburant

La jauge de niveau de carburant indique la quantité de carburant se trouvant dans le réservoir de carburant. L'aiguille se déplace vers "E" (vide) au fur et à mesure que le niveau de carburant diminue. Quand l'aiguille atteint "E", il reste environ 4,5 l de carburant dans le réservoir. Il convient alors de refaire le plein dès que possible.

N.B.:

Ne pas attendre que le réservoir de carburant soit complètement vide avant de faire le plein.

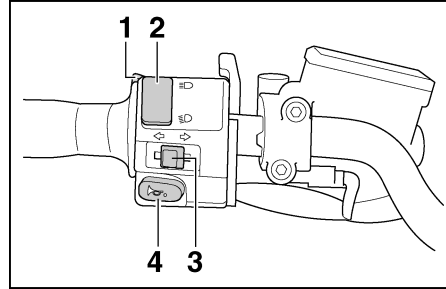

1. Contacteur d'appel de phare "PASS"
2. Inverseur feu de route/feu de croisement
3. Contacteur des clignotants
4. Contacteur d'avertisseur "📢"

FAU00118

Combinés de contacteurs

FAU00120

Contacteur d'appel de phare "PASS"

Appuyer sur ce contacteur afin d'effectuer un appel de phare.

FAU00121

Inverseur feu de route/feu de croisement

Placer ce contacteur sur "☰" pour allumer le feu de route et sur "☷" pour allumer le feu de croisement.

Contacteur des clignotants

Pour signaler un virage à droite, pousser ce contacteur vers "➡". Pour signaler un virage à gauche, pousser ce contacteur vers "⬅". Une fois relâché, le contacteur retourne à sa position centrale. Pour éteindre les clignotants, appuyer sur le contacteur après que celui-ci soit revenu à sa position centrale.

FAU00129

Contacteur d'avertisseur "📢"

Appuyer sur ce contacteur afin de faire retentir l'avertisseur.

COMMANDES ET INSTRUMENTS

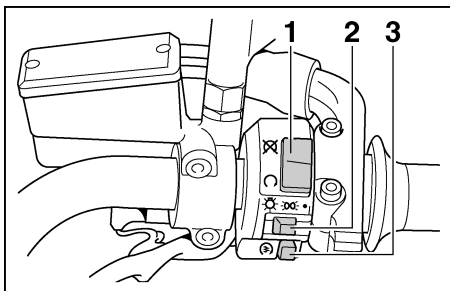

1. Coupe-circuit du moteur
2. Contacteur d'éclairage
3. Contacteur du démarreur “”



FAU00138

Coupe-circuit du moteur

En cas d'urgence, comme par exemple, lors d'une chute ou d'un blocage de câble des gaz, placer ce contacteur sur “” afin de couper le moteur.

FAU00134

Contacteur d'éclairage

Placer ce contacteur sur “ D  ” afin d'allumer la veilleuse, le feu arrière et l'éclairage des instruments. Placer le contacteur sur “ ” afin d'allumer également le phare.

FAU00143

Contacteur du démarreur “”

Appuyer sur ce contacteur afin de lancer le moteur à l'aide du démarreur.

FC000005

ATTENTION:

Avant de mettre le moteur en marche, il convient de lire les instructions de mise en marche figurant à la page 5-1.

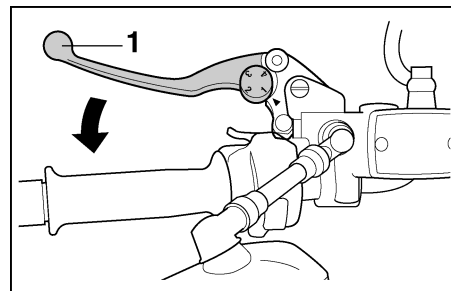

1. Levier d'embrayage

FAU00153

Levier d'embrayage

Le levier d'embrayage se trouve à la poignée gauche. Pour débrayer, tirer le levier vers la poignée. Pour embrayer, relâcher le levier. Un fonctionnement en douceur s'obtient en tirant le levier rapidement et en le relâchant lentement.

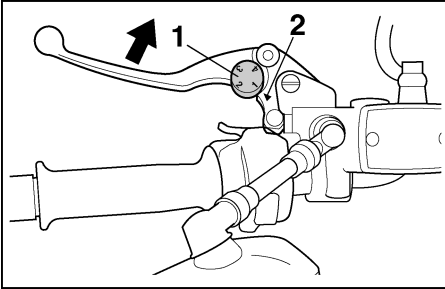

1. Molette de réglage de position de levier d'embrayage
2. Flèche

Le levier d'embrayage est muni d'une molette de réglage de position. Pour régler la distance entre le levier d'embrayage et la poignée du guidon, tourner la molette de réglage tout en éloignant le levier de la poignée en le repoussant. Il faut veiller à bien aligner la position sélectionnée figurant sur la molette et la flèche sur le levier d'embrayage.

Le levier d'embrayage est équipé d'un contacteur d'embrayage, qui est lié au système du coupe-circuit d'allumage. (Pour plus d'explications au sujet du coupe-circuit d'allumage, se reporter à la page 3-16.)

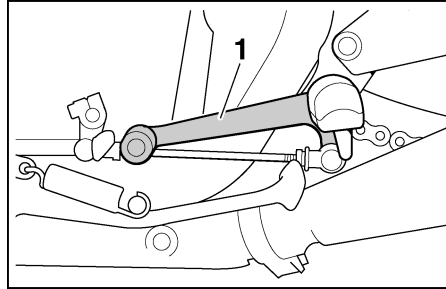

1. Sélecteur

FAU00157

Sélecteur

Le sélecteur se trouve à la gauche du moteur et s'utilise conjointement avec le levier d'embrayage lors du changement des 5 vitesses à prise constante dont la boîte de vitesses est équipée.

COMMANDES ET INSTRUMENTS

3

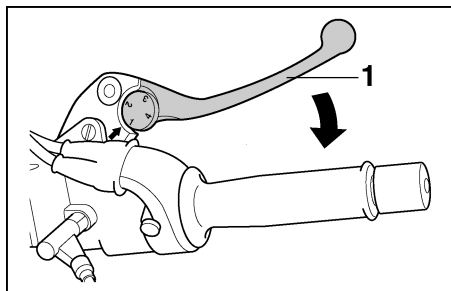

1. Levier de frein

FAU00161

Levier de frein

Le levier de frein est situé à la poignée droite. Pour actionner le frein avant, tirer le levier vers la poignée.

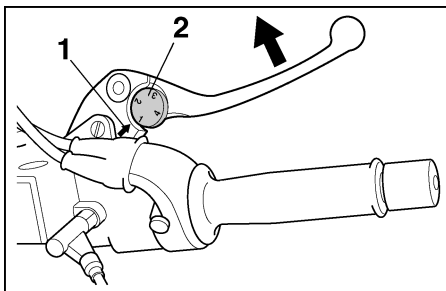

1. Flèche

2. Molette de réglage de position du levier de frein

Le levier de frein est équipé d'une molette de réglage de position. Pour régler la distance entre le levier de frein et la poignée du guidon, tourner la molette de réglage tout en éloignant le levier de la poignée en le repoussant. Il faut veiller à bien aligner la position sélectionnée figurant sur la molette et la flèche sur le levier d'embrayage.

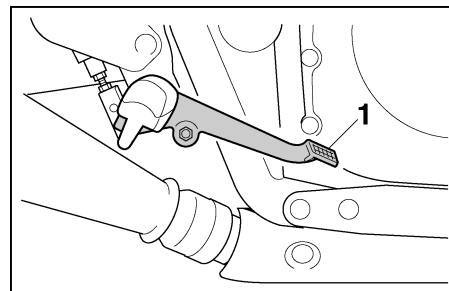

1. Pédale de frein

FAU00162

Pédale de frein

La pédale de frein figure à la droite de la moto. Pour actionner le frein arrière, appuyer sur la pédale de frein.

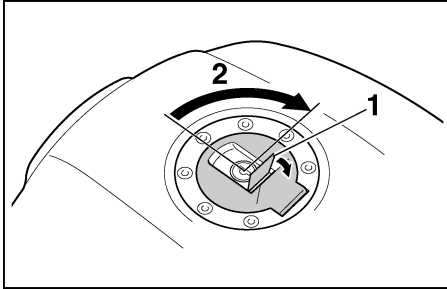

1. Cache-serrure du bouchon de réservoir de carburant
2. Déverrouiller.

FAU02935

Bouchon du réservoir de carburant

Ouverture du bouchon du réservoir de carburant

Ouvrir le cache-serrure du bouchon du réservoir de carburant, introduire la clé dans la serrure, puis la tourner de 1/4 de tour dans le sens des aiguilles d'une montre. La serrure est alors déverrouillée et le bouchon du réservoir de carburant peut être ouvert.

Fermeture du bouchon du réservoir de carburant

1. Remettre le bouchon en place, la clé étant insérée dans la serrure.

2. Tourner la clé dans le sens inverse des aiguilles d'une montre jusqu'à sa position initiale, la retirer, puis refermer le cache-serrure.

N.B.: _____

Le bouchon du réservoir de carburant ne peut être refermé si la clé ne se trouve pas dans la serrure. De plus, la clé ne peut être retirée si le bouchon n'est pas refermé et verrouillé correctement.

FWA00025

AVERTISSEMENT

S'assurer que le bouchon du réservoir de carburant est refermé correctement avant de démarrer.

COMMANDES ET INSTRUMENTS

3

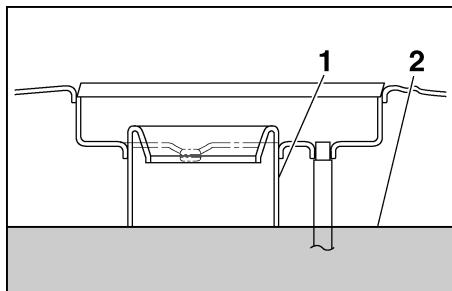

1. Tube de remplissage du réservoir de carburant
2. Niveau de carburant

FAU003754

Carburant

S'assurer que le niveau de carburant soit suffisant. En effectuant le plein de carburant, veiller à introduire l'embout du tuyau de la pompe dans l'orifice de remplissage du réservoir de carburant et à remplir celui-ci jusqu'à l'extrémité inférieure du tube de remplissage, comme illustré.

FW000130

AVERTISSEMENT

- Ne pas remplir le réservoir de carburant à l'excès, sinon du carburant risque de déborder lorsqu'il chauffe et se dilate.
- Éviter de renverser du carburant sur le moteur chaud.

FAU00185

ATTENTION:

Essayer immédiatement toute coulure de carburant à l'aide d'un chiffon propre, sec et doux. En effet, le carburant risque d'abîmer les surfaces peintes ou les pièces en plastique.

FAU00191

Carburant recommandé :

Essence normale sans plomb avec un indice d'octane recherché de 91 ou plus

Capacité du réservoir de carburant :

Quantité totale :

21 l

Quantité de la réserve :

4,5 l

N.B.:

En cas de cognement ou de cliquetis, changer de marque d'essence ou utiliser une essence d'un indice d'octane supérieur.

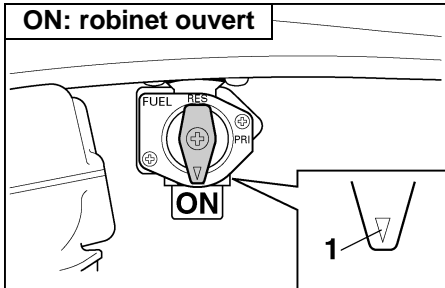

1. Flèche placée sur "ON"

FAU00207

Robinet de carburant

Le robinet de carburant fournit le carburant du réservoir aux carburateurs, tout en le filtrant. Les diverses positions de la manette du robinet de carburant sont illustrées et leur rôle est expliqué ci-dessous.

ON (ouvert)

Le carburant parvient aux carburateurs quand le moteur tourne. Placer la manette du robinet à cette position avant de mettre le moteur en marche et de rouler.

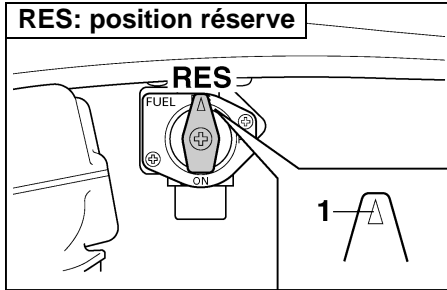

1. Flèche placée sur "RES"

RES (réserve)

La réserve de carburant est disponible. Quand le carburant vient à manquer pendant la conduite, placer immédiatement la manette à cette position, sinon, le moteur risque de caler et il faudra l'amorcer (voir "PRI"). Après avoir tourné la manette à la position "RES", refaire le plein dès que possible et ne pas oublier ensuite de la replacer sur "ON".

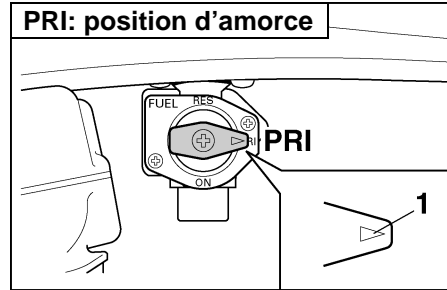

1. Flèche placée sur "PRI"

PRI (amorce)

Position d'amorce du moteur. Placer la manette à cette position lorsque le moteur s'est éteint en raison du manque de carburant. Le carburant parvient alors directement aux carburateurs, ce qui facilite la mise en marche du moteur. Après la mise en marche du moteur, replacer la manette sur "ON" (ou sur "RES" si le plein n'a pas encore été effectué).

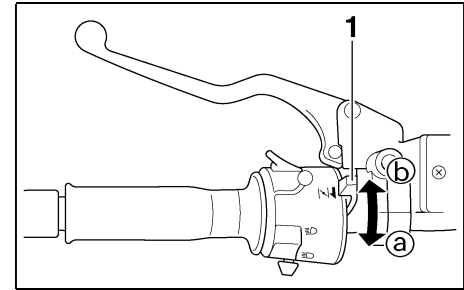

1. Levier du starter

Levier du starter

La mise en marche à froid requiert un mélange air-carburant plus riche. C'est le starter qui permet d'enrichir le mélange.

Déplacer le levier vers (a) pour ouvrir le starter.
Déplacer le levier vers (b) pour fermer le starter.

FAU02976

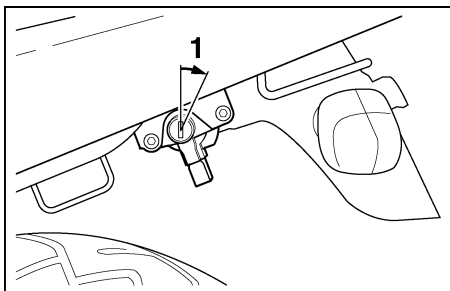

1. Déverrouiller.

FAU01721

Selle

Dépose de la selle

1. Introduire la clé dans la serrure de l'accroche-casque et la tourner comme illustré.
2. Retirer la selle.

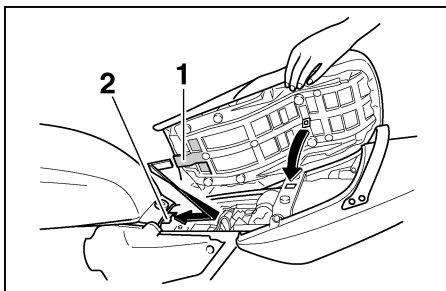

1. Patte de fixation
2. Support de selle

Repose de la selle

1. Insérer la patte de fixation à l'avant de la selle dans le support de selle, comme illustré.
2. Appuyer ensuite sur l'arrière de la selle afin de la refermer correctement.
3. Retirer la clé.

N.B.: _____
S'assurer que la selle est bien remise en place avant de démarrer.

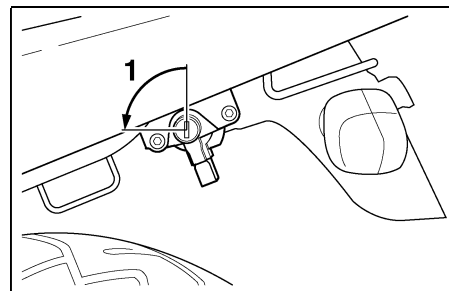

1. Déverrouiller.

FAU00260

Accroche-casque

Pour ouvrir l'accroche-casque, introduire la clé dans la serrure, puis la tourner comme illustré. Pour verrouiller l'accroche-casque, le remettre à sa position d'origine, puis retirer la clé.

FW000030

⚠ AVERTISSEMENT

Ne jamais rouler avec un casque accroché à l'accroche-casque, car le casque pourrait heurter un objet et entraîner la perte de contrôle du véhicule et un accident.

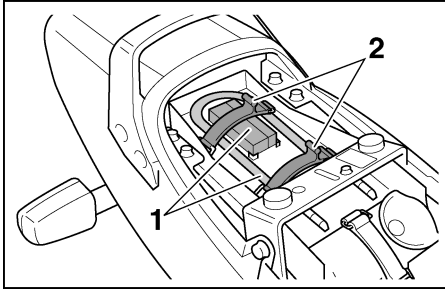

1. Antivol "U"
2. Sangle (× 2)

FAU01688

Compartment de rangement

Ce compartiment de rangement est destiné à accueillir un antivol "U" de Yamaha. (Les antivols d'autres marques pourraient ne pas y trouver place.) Veiller à fixer solidement l'antivol "U" dans le compartiment à l'aide des sangles. Afin d'éviter de les perdre, il convient d'attacher les sangles lorsqu'il n'y a pas d'antivol dans le compartiment.

Avant de ranger le manuel du propriétaire ou d'autres documents dans ce compartiment, il est préférable de les placer dans un sac en plastique afin de les protéger contre l'humidité. En lavant la moto, prendre soin de ne pas laisser pénétrer d'eau dans le compartiment de rangement.

FAU00285

Réglage de la fourche

La fourche est équipée de vis de réglage de la précontrainte de ressort.

FW000035

⚠ AVERTISSEMENT

Toujours sélectionner le même réglage pour les deux bras de fourche. Un réglage mal équilibré risque de réduire la maniabilité et la stabilité du véhicule.

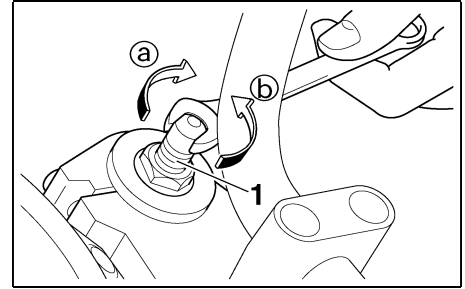

1. Vis de réglage de la précontrainte de ressort

Régler la précontrainte de ressort en procédant comme suit.

Pour augmenter la précontrainte de ressort et donc durcir la suspension, tourner la vis de réglage de chacun des bras de fourche dans le sens Ⓐ. Pour réduire la précontrainte de ressort et donc adoucir la suspension, tourner ces deux vis dans le sens Ⓑ.

COMMANDES ET INSTRUMENTS

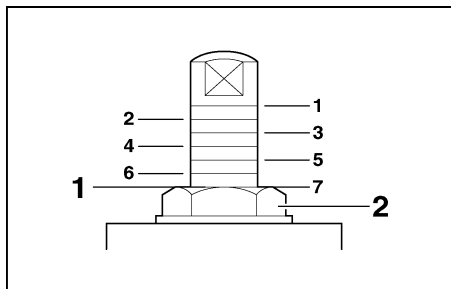

1. Réglage actuel
2. Bouchon de tube de fourche

N.B.: Bien veiller à aligner la rainure de réglage figurant sur le dispositif de réglage et le sommet du bouchon de tube de fourche.

	Réglage
Minimum (doux)	7
Standard	5
Maximum (dur)	1

FAU03748

Réglage des combinés ressort-amortisseur

Chaque combiné ressort-amortisseur est équipé d'une bague de réglage de la précontrainte de ressort.

FC000015

ATTENTION:

Ne jamais forcer un dispositif de réglage au-delà du réglage minimum et maximum.

FW000040

AVERTISSEMENT

Toujours sélectionner le même réglage pour les deux combinés ressort-amortisseur. Un réglage mal équilibré risque de réduire la maniabilité et la stabilité du véhicule.

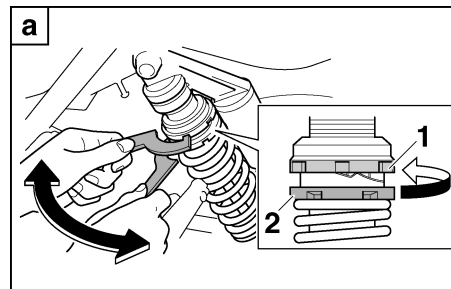

1. Bague supérieure (bague de réglage de la précontrainte de ressort)
2. Bague inférieure (bague de réglage de la précontrainte de ressort)

Régler la précontrainte de ressort en procédant comme suit à l'aide des clés spéciales incluses dans la trousse de réparation.

Pour augmenter la précontrainte de ressort et donc durcir la suspension, maintenir la bague de réglage supérieure en place tout en tournant la bague de réglage inférieure comme montré dans l'illustration [a]. Procéder de même pour les deux combinés ressort-amortisseur.

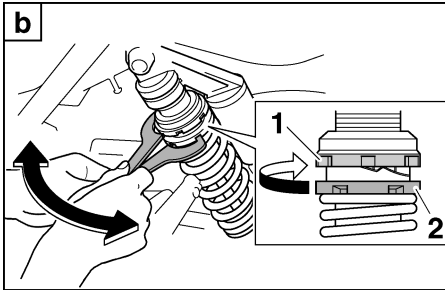

1. Bague supérieure (bague de réglage de la précontrainte de ressort)
2. Bague inférieure (bague de réglage de la précontrainte de ressort)

Pour réduire la précontrainte de ressort et donc adoucir la suspension, maintenir la bague de réglage supérieure en place tout en tournant la bague de réglage inférieure comme montré dans l'illustration **b**. Procéder de même pour les deux combinés ressort-amortisseur.

Réglage		
Minimum (doux)/standard	Maximum (dur)	
1	2	3

AVERTISSEMENT

Ces amortisseurs contiennent de l'azote sous forte pression. Lire attentivement et s'assurer de bien comprendre les informations ci-dessous avant de manipuler les amortisseurs. Le fabricant décline toute responsabilité pour les dommages matériels résultant d'une mauvaise manipulation.

- Ne pas modifier ni tenter d'ouvrir les bonbonnes de gaz.
- Ne pas approcher les amortisseurs d'une flamme ou de toute autre source de chaleur. La pression du gaz augmenterait excessivement et provoquerait un risque d'explosion.
- Ne déformer ni endommager les bonbonnes de gaz d'aucune façon, car cela risque d'amoindrir les performances d'amortissement.
- Toujours confier l'entretien des amortisseurs à un concessionnaire Yamaha.

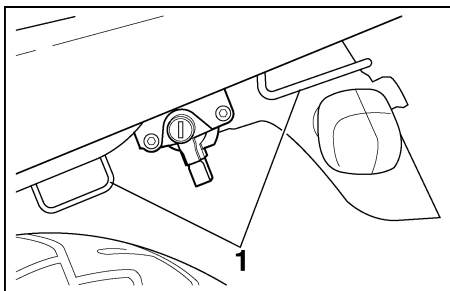

1. Support de sangle de fixation des bagages (× 4)

FAU00324

Supports de sangle de fixation des bagages

Quatre supports de sangle de fixation des bagages, dont deux retournables pour un meilleur accès, figurent sous la selle du passager.

Béquille latérale

La béquille latérale est située sur le côté gauche du cadre. Relever ou déployer la béquille latérale avec le pied tout en maintenant la moto à la verticale.

N.B.:

Le contacteur intégré à la béquille latérale fait partie du système du coupe-circuit d'allumage, qui coupe l'allumage dans certaines situations. (Le fonctionnement du système du coupe-circuit d'allumage est expliqué plus bas.)

! AVERTISSEMENT

Ne pas rouler avec la béquille latérale déployée ou lorsque la béquille ne se relève pas correctement. Celle-ci pourrait toucher le sol et distraire le pilote, qui pourrait perdre le contrôle du véhicule. Le système de coupe-circuit d'allumage de Yamaha permet de rappeler au pilote qu'il doit relever la béquille latérale avant de se mettre en route. Il convient donc de contrôler régulièrement ce système en procédant comme décrit ci-après et de le faire réparer par un concessionnaire Yamaha en cas de mauvais fonctionnement.

FAU003741

FW000046

Système du coupe-circuit d'allumage

Le système du coupe-circuit d'allumage, qui comprend les contacteurs de béquille latérale, d'embrayage et de point mort, remplit les fonctions suivantes.

- Il empêche la mise en marche du moteur lorsqu'une vitesse est engagée et que la béquille latérale est relevée mais que le levier d'embrayage n'est pas actionné.
- Il empêche la mise en marche du moteur lorsqu'une vitesse est engagée et que le levier d'embrayage est actionné mais que la béquille latérale n'a pas été relevée.
- Il coupe le moteur lorsqu'une vitesse est engagée et que l'on déploie la béquille latérale.

Contrôler régulièrement le fonctionnement du système du coupe-circuit d'allumage en effectuant le procédé suivant.

AVERTISSEMENT

- **Pour ce contrôle, le véhicule doit être dressé sur sa béquille centrale.**
- **Si un mauvais fonctionnement est constaté, faire contrôler le système par un concessionnaire Yamaha avant de démarrer.**

COMMANDES ET INSTRUMENTS

3

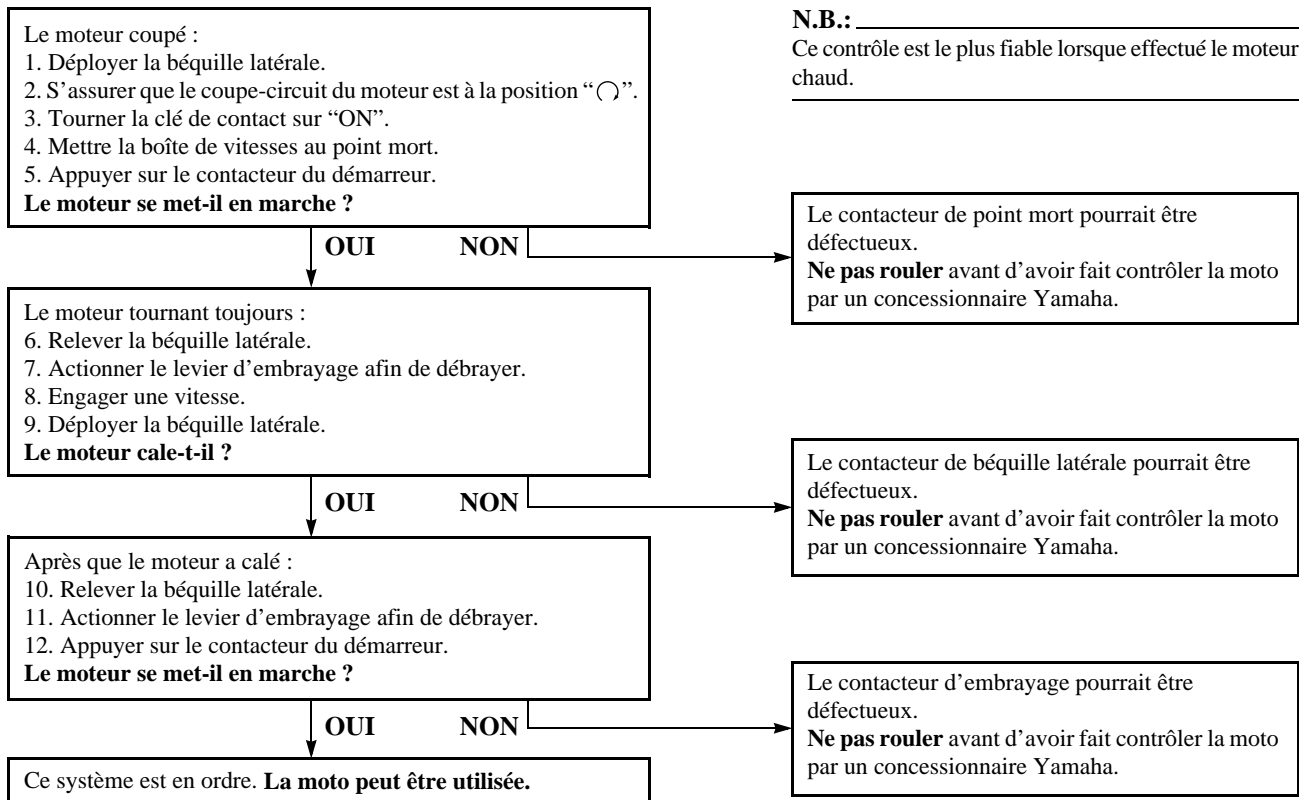

CONTRÔLES AVANT UTILISATION

Points à contrôler avant chaque utilisation 4-1

Le propriétaire est personnellement responsable de l'état de son véhicule. Certains organes vitaux peuvent présenter rapidement et de façon subite des signes de dégradation, et cela même lorsque le véhicule n'est pas utilisé (s'il est exposé aux intempéries, par exemple). Un endommagement ou une fuite quelconques ou encore une chute de la pression des pneus peuvent avoir de graves conséquences. En plus d'un simple contrôle visuel, il est donc extrêmement important de vérifier les points suivants avant chaque randonnée.

Points à contrôler avant chaque utilisation

DESCRIPTION	CONTRÔLES	PAGE
Carburant	<ul style="list-style-type: none">• Contrôler le niveau de carburant dans le réservoir de carburant.• Refaire le plein si nécessaire.• S'assurer que la canalisation de carburant.	3-9
Huile moteur	<ul style="list-style-type: none">• Contrôler le niveau d'huile dans le moteur.• Si nécessaire, ajouter de l'huile du type recommandé jusqu'au niveau spécifié.• Contrôler le véhicule afin de s'assurer qu'il n'y a pas de fuite d'huile.	6-7 et 6-8
Frein avant	<ul style="list-style-type: none">• Contrôler le fonctionnement.• Si mou ou spongieux, faire purger l'air du circuit hydraulique par un concessionnaire Yamaha.• Contrôler le niveau du liquide dans le réservoir.• Si nécessaire, ajouter du liquide de frein du type recommandé jusqu'au niveau spécifié.• Contrôler le circuit hydraulique et s'assurer qu'il ne fuit pas.	6-19 et 6-20
Frein arrière	<ul style="list-style-type: none">• Contrôler le fonctionnement.• Si mou ou spongieux, faire purger l'air du circuit hydraulique par un concessionnaire Yamaha.• Contrôler le niveau du liquide dans le réservoir.• Si nécessaire, ajouter du liquide de frein du type recommandé jusqu'au niveau spécifié.• Contrôler le circuit hydraulique et s'assurer qu'il ne fuit pas.	6-17 à 6-20
Embrayage	<ul style="list-style-type: none">• Contrôler le fonctionnement.• Si mou ou spongieux, faire purger l'air du circuit hydraulique par un concessionnaire Yamaha.• Contrôler le niveau du liquide dans le réservoir.• Si nécessaire, ajouter du liquide de frein du type recommandé jusqu'au niveau spécifié.• Contrôler le circuit hydraulique et s'assurer qu'il ne fuit pas.	6-20

CONTRÔLES AVANT UTILISATION

DESCRIPTION	CONTRÔLES	PAGE
Poignée des gaz	<ul style="list-style-type: none">• S'assurer que le fonctionnement est régulier.• Si nécessaire, lubrifier la poignée des gaz, le boîtier et le câble.• Contrôler le jeu.• Si un réglage est nécessaire, le confier à un concessionnaire Yamaha.	6-13
Câbles de commande	<ul style="list-style-type: none">• S'assurer que le fonctionnement est régulier.• Lubrifier si nécessaire.	6-23
Chaîne de transmission	<ul style="list-style-type: none">• Contrôler la tension de la chaîne.• Régler si nécessaire.• Contrôler l'état de la chaîne.• Lubrifier si nécessaire.	6-21
Roues et pneus	<ul style="list-style-type: none">• S'assurer du bon état.• Contrôler l'état des pneus et la profondeur des sculptures.• Contrôler la pression de gonflage.• Corriger si nécessaire.	6-14 à 6-17
Pédale de frein et sélecteur	<ul style="list-style-type: none">• S'assurer que le fonctionnement est régulier.• Si nécessaire, lubrifier les points pivots.	6-24
Lever de frein et d'embrayage	<ul style="list-style-type: none">• S'assurer que le fonctionnement est régulier.• Si nécessaire, lubrifier les points pivots.	6-24
Béquille centrale et latérale	<ul style="list-style-type: none">• S'assurer que le fonctionnement est régulier.• Si nécessaire, lubrifier les points pivots.	6-25
Attaches du cadre	<ul style="list-style-type: none">• S'assurer que tous les écrous et toutes les vis sont serrées correctement.• Serrer si nécessaire.	—
Instruments, éclairage, signalisation et contacteurs	<ul style="list-style-type: none">• Contrôler le fonctionnement.• Corriger si nécessaire.	—
Contacteur de la béquille latérale	<ul style="list-style-type: none">• Contrôler le fonctionnement du système du coupe-circuit d'allumage.• En cas de problème, faire contrôler le véhicule par un concessionnaire Yamaha.	3-15

N.B.:

Il convient d'effectuer les contrôles repris dans la liste avant chaque utilisation du véhicule. Ces contrôles ne requièrent que peu de temps et celui-ci sera largement compensé par le surcroît de sécurité et de fiabilité qu'ils procurent.

CONTRÔLES AVANT UTILISATION

FWA00033

AVERTISSEMENT

Lorsqu'un élément repris sous "Points à contrôler avant chaque utilisation" ne fonctionne pas correctement, il convient de le faire contrôler et réparer avant d'utiliser le véhicule.

UTILISATION ET CONSEILS IMPORTANTS CONCERNANT LE PILOTAGE

Mise en marche d'un moteur froid	5-1
Mise en marche d'un moteur chaud	5-2
Passage des vitesses	5-3
Points de changement de vitesse recommandés (pour la Suisse uniquement)	5-3
Comment réduire sa consommation de carburant	5-4
Rodage du moteur	5-4
Stationnement	5-5

FAU00373

AVERTISSEMENT

- Il importe, avant d'utiliser le véhicule, de bien se familiariser avec toutes ses commandes et leurs fonctions. Dans le moindre doute concernant le fonctionnement de certaines commandes, consulter un concessionnaire Yamaha.
- Ne jamais mettre le moteur en marche ou utiliser le véhicule dans un local fermé, même pour une courte durée. Les gaz d'échappement sont délétères et peuvent entraîner la perte de connaissance et même la mort en peu de temps. Toujours veiller à ce que l'endroit est bien ventilé.
- Avant de démarrer, toujours s'assurer de relever la béquille latérale. Une béquille latérale déployée risque de toucher le sol et de distraire le pilote, qui pourrait perdre le contrôle du véhicule.

FAU00381*

Mise en marche d'un moteur froid

Afin que le système de coupe-circuit d'allumage n'entre pas en action, il faut qu'une des conditions suivantes soit remplie :

- La boîte de vitesses doit être au point mort.
- Une vitesse doit être engagée, le levier d'embrayage actionné et la béquille latérale relevée.

FW00054

AVERTISSEMENT

- Avant de mettre le moteur en marche, contrôler le fonctionnement du système de coupe-circuit d'allumage en suivant le procédé décrit à la page 3-17.
- Ne jamais rouler avec la béquille latérale déployée.

1. Placer la manette du robinet de carburant sur "ON".
2. Tourner la clé sur "ON" et s'assurer que le coupe-circuit du moteur est placé sur "○".
3. Mettre la boîte de vitesses au point mort.

N.B.:

Quand la boîte de vitesses est mise au point mort, le témoin de point mort devrait s'allumer. S'il ne s'allume pas, il faut faire contrôler le circuit électrique par un concessionnaire Yamaha.

4. Ouvrir le starter et refermer tout à fait les gaz. (Le fonctionnement du starter est expliqué à la page 3-10.)
5. Appuyer sur le contacteur du démarreur pour mettre le moteur en marche.

N.B.:

Si le moteur ne se met pas en marche, relâcher le contacteur du démarreur, puis attendre quelques secondes avant de faire un nouvel essai. Chaque essai de mise en marche doit être aussi court que possible afin d'économiser l'énergie de la batterie. Ne pas actionner le démarreur pendant plus de 10 secondes d'affilée.

UTILISATION ET CONSEILS IMPORTANTS CONCERNANT LE PILOTAGE

FC000034

ATTENTION:

Le témoin d'avertissement du niveau d'huile doit s'allumer lorsque le contacteur du démarreur est actionné, puis il doit s'éteindre dès que le contacteur est relâché. Si le témoin d'avertissement du niveau d'huile tremblote ou ne s'éteint pas dès que le moteur est mis en marche, couper immédiatement le moteur, puis contrôler le niveau d'huile et s'assurer qu'il n'y a pas de fuite. Si nécessaire, faire l'appoint d'huile, puis contrôler une nouvelle fois le témoin d'avertissement. Si le témoin d'avertissement ne s'allume pas lorsque le contacteur du démarreur est actionné, ou s'il ne s'éteint pas dès que le moteur est en marche alors que le niveau d'huile est suffisant, il faut faire contrôler le circuit électrique par un concessionnaire Yamaha.

6. Une fois le moteur mis en marche, refermer à moitié le starter.

FCA00045

ATTENTION:

En vue de prolonger la durée de service du moteur, ne jamais accélérer à l'excès tant que le moteur est froid !

7. Quand le moteur est chaud, refermer le starter.

N.B.:

Le moteur est chaud lorsqu'il répond normalement à l'accélération le starter étant fermé.

FAU01258

Mise en marche d'un moteur chaud

Le procédé est identique à celui de la mise en marche d'un moteur froid, sauf qu'il n'est pas nécessaire d'utiliser le starter lorsque le moteur est chaud.

UTILISATION ET CONSEILS IMPORTANTS CONCERNANT LE PILOTAGE

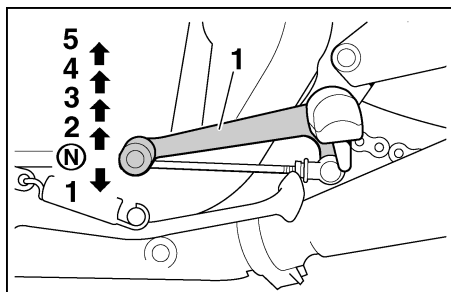

1. Sélecteur
N. Point mort

FAU00423

Passage des vitesses

La boîte de vitesses permet de contrôler la puissance du moteur disponible lors des démarrages, accélérations, montées des côtes, etc.

Les positions du sélecteur sont indiquées sur l'illustration.

N.B.:

Pour passer au point mort, enfoncer le sélecteur à plusieurs reprises jusqu'à ce qu'il arrive en fin de course, puis le relever légèrement.

FC000048

ATTENTION:

- Ne pas rouler trop longtemps en roue libre lorsque le moteur est coupé et ne pas remorquer la moto sur de longues distances, même lorsque la boîte de vitesses est au point mort. En effet, son graissage ne s'effectue correctement que lorsque le moteur tourne. Un graissage insuffisant risque d'endommager la boîte de vitesses.
- Toujours débrayer avant de changer de vitesse afin d'éviter d'endommager le moteur, la boîte de vitesses et la transmission, qui ne sont pas conçus pour résister au choc infligé par un passage en force des vitesses.

FAU02941

Points de changement de vitesse recommandés

(pour la Suisse uniquement)

Les points de changement de vitesse recommandés sont indiqués dans le tableau suivant.

	Points de changement de vitesse (km/h)
1re → 2e	23
2e → 3e	36
3e → 4e	50
4e → 5e	60

N.B.:

Avant de rétrograder de deux vitesses à la fois, réduire la vitesse du véhicule à la vitesse recommandée (ex.: réduire la vitesse à 35 km/h avant de passer de la 4e à la 2e vitesse).

UTILISATION ET CONSEILS IMPORTANTS CONCERNANT LE PILOTAGE

FAU00424

Comment réduire sa consommation de carburant

La consommation de carburant de la moto dépend dans une large mesure du style de conduite. Suivre les conseils suivants en vue d'économiser le carburant :

- Faire préchauffer correctement le moteur.
- Couper le starter le plus tôt possible.
- Passer sans tarder aux rapports supérieurs et éviter les régimes très élevés lors des accélérations.
- Ne pas donner de gaz en rétrogradant et éviter d'emballer le moteur à vide.
- Couper le moteur au lieu de le laisser tourner longtemps au ralenti (ex. embouteillages, feux rouges, passages à niveau).

Rodage du moteur

Les premiers 1.600 km constituent la période la plus importante de la vie du moteur. C'est pourquoi il est indispensable de lire attentivement ce qui suit.

Le moteur étant neuf, il faut éviter de le soumettre à un effort excessif pendant les premiers 1.600 km. Les organes mobiles du moteur doivent s'user et se roder mutuellement pour obtenir les jeux de marche corrects. Pendant cette période, éviter de conduire à pleins gaz de façon prolongée et éviter tout excès susceptible de provoquer la surchauffe du moteur.

FAU01128

0 à 1.000 km

Éviter de faire tourner le moteur à plus de 4.000 tr/mn de façon prolongée.

1.000 à 1.600 km

Éviter de faire tourner le moteur à plus de 5.000 tr/mn de façon prolongée.

FAU03749*

FC000052*

ATTENTION:

Changer l'huile moteur et remplacer l'élément du filtre à huile après 1.000 km d'utilisation.

1.600 km et au-delà

Le rodage est terminé et l'on peut rouler normalement.

FC000053

ATTENTION:

- Ne jamais faire fonctionner le moteur dans la zone rouge du compte-tours.
- Si un problème quelconque survenait au moteur durant la période de rodage, consulter immédiatement un concessionnaire Yamaha.

UTILISATION ET CONSEILS IMPORTANTS CONCERNANT LE PILOTAGE

FAU00460

Stationnement

Pour stationner la moto, couper le moteur, puis retirer la clé de contact.

FW000058

AVERTISSEMENT

- Comme le moteur et le système d'échappement peuvent devenir brûlants, il convient de se garer de façon à ce que les piétons ou les enfants ne risquent pas de toucher ces éléments.
 - Ne pas garer la moto dans une descente ou sur un sol meuble, car elle pourrait facilement se renverser.
-

ENTRETIENS PÉRIODIQUES ET PETITES RÉPARATIONS

Trousse de réparation	6-1	Contrôle et lubrification de la poignée et du câble des gaz	6-23
Tableau des entretiens et graissages périodiques	6-2	Contrôle et lubrification de la pédale de frein et du sélecteur	6-24
Dépose et repose du cache	6-5	Contrôle et lubrification des leviers de frein et d'embrayage	6-24
Contrôle des bougies	6-6	Contrôle et lubrification des béquilles centrale et latérale	6-25
Huile moteur et élément de filtre à huile	6-7	Contrôle de la fourche	6-25
Nettoyage de l'élément du filtre à air	6-11	Contrôle de la direction	6-26
Réglage des carburateurs	6-12	Contrôle des roulements de roue	6-27
Réglage du régime de ralenti du moteur	6-13	Batterie	6-27
Réglage du jeu de câble des gaz	6-13	Remplacement des fusibles	6-29
Réglage du jeu aux soupapes	6-14	Remplacement de l'ampoule du phare	6-29
Pneus	6-14	Remplacement de l'ampoule du feu arrière/stop	6-31
Roues	6-17	Remplacement d'une ampoule de clignotant	6-31
Réglage de la position de la pédale de frein	6-17	Roue avant	6-32
Réglage du contacteur de feu stop sur frein arrière ...	6-18	Roue arrière	6-34
Contrôle des plaquettes de frein avant et arrière	6-19	Diagnostic de pannes	6-36
Contrôle du niveau du liquide de frein	6-19	Schéma de diagnostic de pannes	6-37
Changement du liquide de frein	6-20		
Tension de la chaîne de transmission	6-21		
Lubrification de la chaîne de transmission	6-22		
Contrôle et lubrification des câbles	6-23		

FAU00464

La sécurité est l'impératif numéro un du bon motocycliste. La réalisation des contrôles et entretiens, réglages et lubrifications périodiques permet de garantir le meilleur rendement possible et contribue hautement à la sécurité de conduite. Les points de contrôle, réglage et lubrification principaux sont expliqués aux pages suivantes.

Les fréquences données dans le tableau des entretiens et graissages périodiques s'entendent pour la conduite dans des conditions normales. Le propriétaire devra donc adapter les fréquences préconisées et éventuellement les raccourcir en fonction du climat, du terrain, de la situation géographique et de l'usage qu'il fait de son véhicule.

FW000060

! AVERTISSEMENT

Si l'on ne maîtrise pas les techniques d'entretien des motos, ce travail doit être confié à un concessionnaire Yamaha.

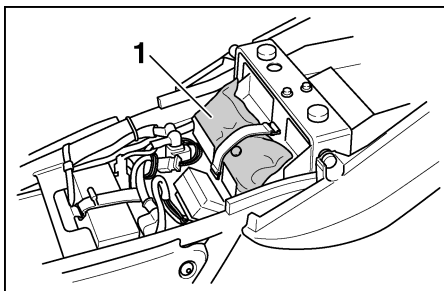

1. Trousse de réparation

FAU03758

Trousse de réparation

La trousse de réparation se trouve sous la selle. (Voir les explications relatives à sa dépose et à sa mise en place à la page 3-11.)

Les informations données dans ce manuel et les outils de la trousse de réparation sont destinés à fournir au propriétaire les moyens nécessaires pour effectuer l'entretien préventif et les petites réparations. Cependant d'autres outils, comme une clé dynamométrique, peuvent être nécessaires pour effectuer correctement certains entretiens.

N.B.:

Si l'on ne dispose pas des outils ou de l'expérience nécessaires pour mener un travail à bien, il faut le confier à un concessionnaire Yamaha.

! AVERTISSEMENT

Toute modification non approuvée par Yamaha risque d'entraîner une perte de rendement et de rendre la conduite de ce véhicule dangereuse. Consulter un concessionnaire Yamaha avant de procéder à la moindre modification.

FW000063

ENTRETIENS PÉRIODIQUES ET PETITES RÉPARATIONS

FAU03685

Tableau des entretiens et graissages périodiques

N.B.:

- Il n'est pas nécessaire d'effectuer le contrôle annuel lorsqu'on a effectué un contrôle périodique dans l'année.
- Pour 50.000 km et plus, effectuer les entretiens en reprenant les fréquences à partir de 10.000 km.
- L'entretien des éléments précédés d'un astérisque ne pouvant être mené à bien sans les données techniques, les connaissances et l'outillage adéquats, il doit être confié à un concessionnaire Yamaha.

N°	DESCRIPTION	CONTRÔLES ET ENTRETIENS	VALEUR AU COMPTEUR (× 1.000 km)					CONTRÔLE ANNUEL
			1	10	20	30	40	
1	* Canalisation de carburant	• S'assurer que les durits d'alimentation et la durit de dépression ne sont ni craquelées ni autrement endommagées.		√	√	√	√	√
2	* Filtre à carburant	• Contrôler l'état.			√		√	
3	Bougies	• Contrôler l'état. • Nettoyer et régler l'écartement des électrodes.		√		√		
		• Remplacer.			√		√	
4	* Soupapes	• Contrôler le jeu aux soupapes. • Régler.	Tous les 20.000 km					
5	Élément du filtre à air	• Nettoyer.		√		√		
		• Remplacer.			√		√	
6	* Embrayage	• Contrôler le fonctionnement, le niveau du liquide et s'assurer qu'il n'y a pas de fuite. (Voir N.B. à la page 6-4.)	√	√	√	√	√	
7	* Frein avant	• Contrôler le fonctionnement, le niveau du liquide et s'assurer qu'il n'y a pas de fuite. (Voir N.B. à la page 6-4.)	√	√	√	√	√	√
		• Remplacer les plaquettes de frein.	Quand la limite est atteinte.					
8	* Frein arrière	• Contrôler le fonctionnement, le niveau du liquide et s'assurer qu'il n'y a pas de fuite. (Voir N.B. à la page 6-4.)	√	√	√	√	√	√
		• Remplacer les plaquettes de frein.	Quand la limite est atteinte.					
9	* Durits de frein	• Contrôler l'état (ni craquelures ni autre endommagement).		√	√	√	√	√
		• Remplacer. (Voir N.B. à la page 6-4.)	Tous les 4 ans					

ENTRETIENS PÉRIODIQUES ET PETITES RÉPARATIONS

N°	DESCRIPTION	CONTRÔLES ET ENTRETIENS	VALEUR AU COMPTEUR (× 1.000 km)					CONTRÔLE ANNUEL
			1	10	20	30	40	
10	* Roues	• Contrôler le voile et l'état.		√	√	√	√	
11	* Pneus	• Contrôler la profondeur de sculpture et l'état des pneus. • Remplacer si nécessaire. • Contrôler la pression de gonflage. • Corriger si nécessaire.		√	√	√	√	
12	* Roulements de roue	• S'assurer qu'ils n'ont pas de jeu et ne sont pas endommagés.		√	√	√	√	
13	* Bras oscillant	• Contrôler le fonctionnement et s'assurer que le jeu des points pivots n'est pas excessif.		√	√	√	√	
		• Enduire de graisse au bisulfure de molybdène.	Tous les 50.000 km					
14	Chaîne de transmission	• Contrôler la tension de la chaîne. • S'assurer que la roue arrière est parfaitement alignée. • Nettoyer et lubrifier.	Tous les 1.000 km et après un lavage ou une randonnée sous la pluie.					
15	* Roulements de direction	• S'assurer qu'ils n'ont pas de jeu et que la direction n'est pas dure.	√	√	√	√	√	
		• Enduire de graisse à base de savon au lithium.	Tous les 20.000 km					
16	* Attaches du cadre	• S'assurer que tous les écrous et toutes les vis sont correctement serrés.		√	√	√	√	√
17	Béquille latérale/béquille centrale	• Contrôler le fonctionnement. • Lubrifier.		√	√	√	√	√
18	* Contacteur de béquille latérale	• Contrôler le fonctionnement.	√	√	√	√	√	√
19	* Fourche avant	• Contrôler le fonctionnement et s'assurer qu'il n'y a pas de fuite.		√	√	√	√	
20	* Combinés ressort/amortisseur arrière	• Contrôler le fonctionnement et s'assurer que les amortisseurs ne fuient pas.		√	√	√	√	
21	* Carburateurs	• Contrôler le fonctionnement du starter. • Régler le régime de ralenti et la synchronisation des carburateurs.	√	√	√	√	√	√
22	Huile moteur	• Changer.	√	√	√	√	√	√
23	Élément du filtre à huile moteur	• Remplacer.	√		√		√	

ENTRETIENS PÉRIODIQUES ET PETITES RÉPARATIONS

N°	DESCRIPTION	CONTRÔLES ET ENTRETIENS	VALEUR AU COMPTEUR (× 1.000 km)					CONTRÔLE ANNUEL
			1	10	20	30	40	
24	* Contacteur de feu stop sur freins avant et arrière	• Contrôler le fonctionnement.	√	√	√	√	√	√
25	Pièces mobiles et câbles	• Lubrifier.		√	√	√	√	√
26	* Éclairage, signalisation et contacteurs	• Contrôler le fonctionnement. • Régler le faisceau de phare.	√	√	√	√	√	√

FAU03058

N.B.:

- Augmenter la fréquence des nettoyages du filtre à air si le véhicule est utilisé dans des zones très poussiéreuses ou humides.
- Systèmes de freinage et d'embrayage hydrauliques
 - Toujours remplacer le liquide de frein après avoir démonté le maître-cylindre, le cylindre d'étrier ou le cylindre de débrayage. Contrôler régulièrement le niveau du liquide de frein du maître-cylindre et du cylindre de débrayage et faire l'appoint si nécessaire.
 - Remplacer les bagues d'étanchéité des composants internes du maître-cylindre, du cylindre d'étrier et du cylindre de débrayage tous les deux ans.
 - Remplacer les durits de frein et d'embrayage tous les quatre ans et lorsqu'elles sont craquelées ou endommagées.

ENTRETIENS PÉRIODIQUES ET PETITES RÉPARATIONS

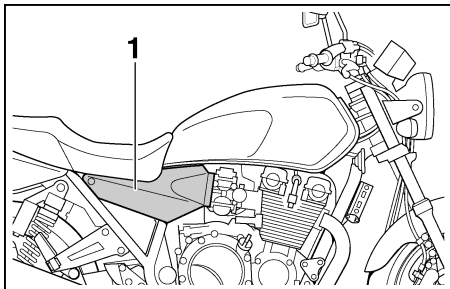

1. Cache A

FAU01777

Dépose et repose du cache

Afin de pouvoir effectuer certains entretiens décrits dans ce chapitre, il est nécessaire de déposer le cache illustré ci-dessus. Se référer à cette section à chaque fois qu'il faut déposer ou déposer ce cache.

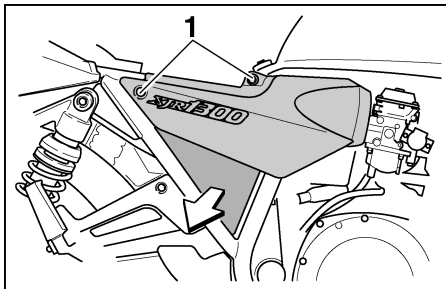

1. Vis (×2)

FAU01551

Cache A

Dépose du cache

1. Déposer la selle. (Voir les explications relatives à la dépose et à la mise en place de la selle à la page 3-11.)
2. Retirer les vis, puis retirer le cache comme illustré.

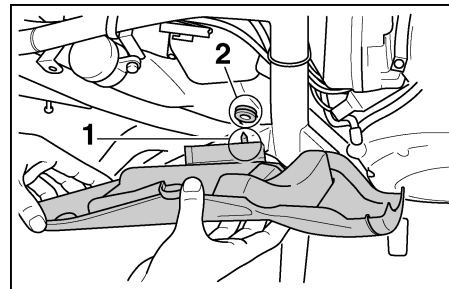

1. Patte de fixation
2. Œillet caoutchouc

Repose du cache

1. Remettre le cache en place, puis reposer les vis.

N.B.: _____
S'assurer que l'ergot s'insère dans l'œillet caoutchouc.

2. Remettre la selle en place.

ENTRETIENS PÉRIODIQUES ET PETITES RÉPARATIONS

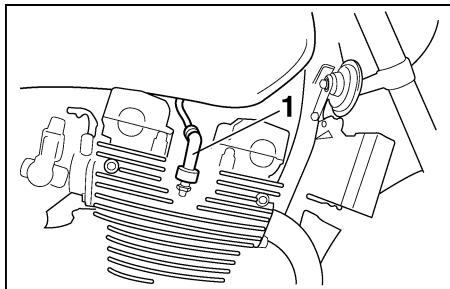

1. Capuchon de bougie

FAU03329

Contrôle des bougies

Les bougies sont des pièces importantes du moteur et leur contrôle est simple. Les bougies doivent être démontées et contrôlées aux fréquences indiquées dans le tableau des entretiens et graissages périodiques, car la chaleur et les dépôts finissent par les user. L'état des bougies révèle en outre l'état du moteur.

Dépose d'une bougie

1. Retirer le capuchon de bougie.

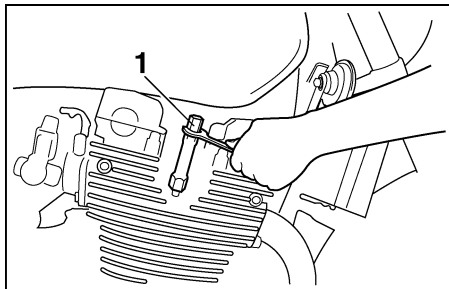

1. Clé à bougie

2. Déposer la bougie comme illustré, en se servant de la clé à bougie fournie dans la trousse de réparation.

Contrôle des bougies

1. S'assurer que la porcelaine autour de l'électrode centrale de chaque bougie soit de couleur café au lait clair ou légèrement foncé, couleur idéale pour une moto utilisée dans des conditions normales.
2. S'assurer que la porcelaine de chacune des bougies d'un moteur soit bien de couleur identique.

N.B.:

Si la couleur d'une bougie est nettement différente, le moteur pourrait présenter une anomalie. Ne jamais essayer de diagnostiquer soi-même de tels problèmes. Il est préférable de confier le véhicule à un concessionnaire Yamaha.

3. Contrôler l'usure des électrodes et la présence de dépôts de calamine ou autres. Si l'usure est excessive ou les dépôts trop importants, il convient de remplacer la bougie concernée.

Bougie spécifiée :

DPR8EA-9 (NGK) ou
X24EPR-U9 (DENSO)

ENTRETIENS PÉRIODIQUES ET PETITES RÉPARATIONS

FAU03759

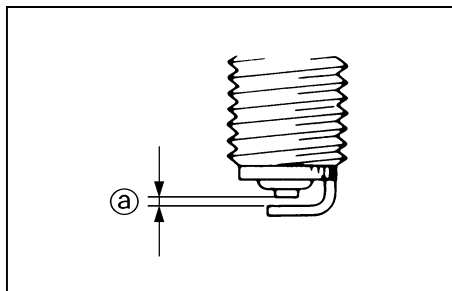

a. Écartement des électrodes

Mise en place d'une bougie

1. Mesurer l'écartement des électrodes à l'aide d'un jeu de cales d'épaisseur et, si nécessaire, le corriger conformément aux spécifications.

Écartement des électrodes :
0,8 à 0,9 mm

2. Nettoyer la surface du joint de la bougie et ses plans de joint, puis nettoyer soigneusement les filets de bougie.

3. Mettre la bougie en place à l'aide de la clé à bougie, puis la serrer au couple spécifié.

Couple de serrage :

Bougie :
17,5 Nm (1,75 m·kg)

N.B.: _____

Si une clé dynamométrique n'est pas disponible lors du montage d'une bougie, une bonne approximation consiste à serrer de 1/4 à 1/2 tour supplémentaire après le serrage à la main. Il faudra toutefois serrer la bougie au couple spécifié le plus rapidement possible.

4. Remonter le capuchon de bougie.

Huile moteur et élément de filtre à huile

Il faut vérifier le niveau d'huile moteur avant chaque départ. Il convient également de changer l'huile et de remplacer l'élément du filtre à huile aux fréquences spécifiées dans le tableau des entretiens et graissages périodiques.

Contrôle du niveau d'huile moteur

1. Dresser la moto sur sa béquille centrale.

N.B.: _____

S'assurer que la moto soit bien à la verticale avant de contrôler le niveau d'huile. Une légère inclinaison peut entraîner des erreurs de lecture.

2. Mettre le moteur en marche et le faire chauffer pendant quelques minutes, puis le couper.

ENTRETIENS PÉRIODIQUES ET PETITES RÉPARATIONS

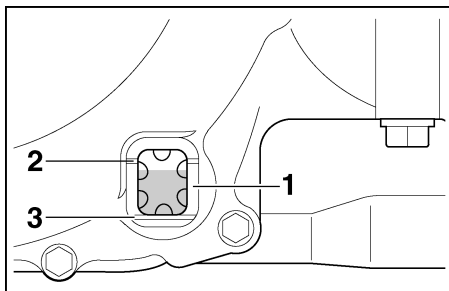

1. Hublot de contrôle du niveau d'huile moteur
 2. Repère de niveau maximum
 3. Repère de niveau minimum
3. Attendre quelques minutes que l'huile se stabilise, puis vérifier son niveau à travers le hublot de contrôle, situé au côté inférieur droit du carter moteur.

N.B.: _____
Le niveau d'huile moteur doit se situer entre les repères de niveau minimum et maximum.

4. Si le niveau d'huile moteur est inférieur au repère de niveau minimum, ajouter de l'huile moteur du type recommandé jusqu'au niveau spécifié.

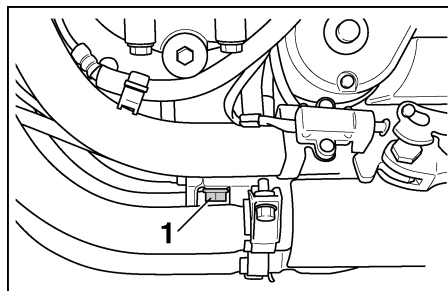

1. Vis de vidange de l'huile moteur

Changement de l'huile moteur (avec ou sans remplacement de l'élément du filtre à huile)

1. Mettre le moteur en marche et le faire chauffer pendant quelques minutes, puis le couper.
2. Placer un bac à vidange sous le moteur afin d'y recueillir l'huile usagée.
3. Retirer le bouchon de remplissage et la vis de vidange afin de vidanger l'huile du carter moteur.

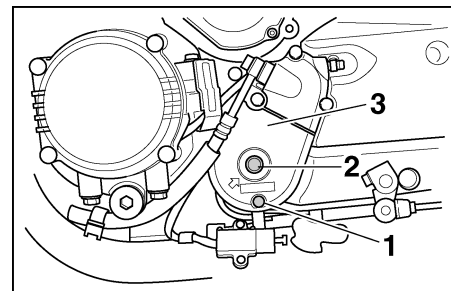

1. Vis de vidange l'élément du filtre à huile
2. Vis
3. Couvercle de l'élément du filtre à huile

N.B.: _____
Sauter les étapes 4 à 8 si l'on ne procède pas au remplacement de l'élément du filtre à huile.

4. Retirer la vis de vidange de l'élément du filtre à huile afin de vidanger l'élément de son huile.
5. Retirer le couvercle de l'élément du filtre à huile après avoir retiré sa vis.

ENTRETIENS PÉRIODIQUES ET PETITES RÉPARATIONS

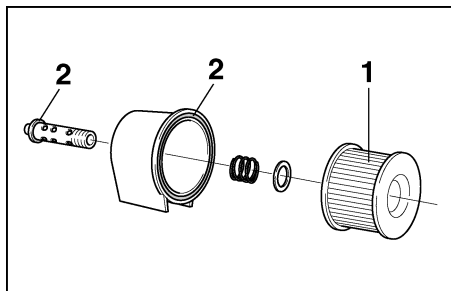

1. Élément du filtre à huile
 2. Joint torique (× 2)
6. Retirer et remplacer l'élément du filtre à huile et le joint torique.

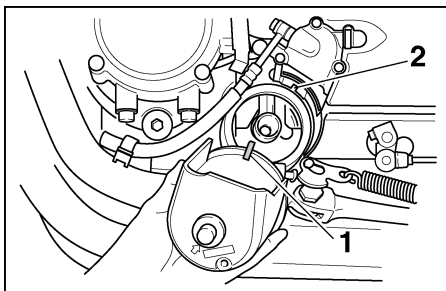

1. Ergot
 2. Fente
7. Remettre le couvercle de l'élément du filtre à huile en place en alignant l'ergot du couvercle et la fente du carter moteur, puis en montant la vis et en la serrant au couple spécifié.

Couple de serrage :
Vis du couvercle de l'élément du filtre à huile :
15 Nm (1,5 m·kg)

N.B.: _____
S'assurer que le joint torique est bien logé dans son siège.

8. Remettre la vis de vidange de l'élément du filtre à huile en place, puis la serrer au couple spécifié.

Couple de serrage :
Vis de vidange d'élément de filtre à huile :
7 Nm (0,7 m·kg)

9. Monter la vis de vidange de l'huile moteur, puis la serrer au couple de serrage spécifié.

Couple de serrage :
Vis de vidange de l'huile moteur :
43 Nm (4,3 m·kg)

10. Ajouter la quantité spécifiée de l'huile moteur recommandée, puis remonter et serrer le bouchon de remplissage d'huile.

ENTRETIENS PÉRIODIQUES ET PETITES RÉPARATIONS

Huile moteur recommandée :

Se reporter à la page 8-1.

Quantité d'huile :

Sans remplacement de l'élément du filtre
à huile :

3,0 l

Avec remplacement de l'élément du filtre
à huile :

3,35 l

Quantité totale (moteur à sec) :

4,2 l

FC000066

ATTENTION:

- Ne pas mélanger d'additif chimique à l'huile afin d'éviter tout patinage de l'embrayage, car l'huile moteur lubrifie également l'embrayage.
- S'assurer qu'aucune crasse ou objet ne pénètre dans le carter moteur.

11. Mettre le moteur en marche, et contrôler pendant quelques minutes s'il y a présence de fuites d'huile en laissant tourner le moteur au ralenti. En cas de fuite d'huile, couper immédiatement le moteur et rechercher la cause.

N.B.: _____

Une fois le moteur mis en marche, le témoin d'avertissement du niveau d'huile doit s'éteindre si le niveau d'huile est suffisant.

FC000067

ATTENTION:

Si le témoin d'avertissement du niveau d'huile tremblote ou ne s'éteint pas, couper immédiatement le moteur, puis faire contrôler le véhicule par un concessionnaire Yamaha.

12. Couper le moteur, puis vérifier le niveau d'huile et faire l'appoint, si nécessaire.

ENTRETIENS PÉRIODIQUES ET PETITES RÉPARATIONS

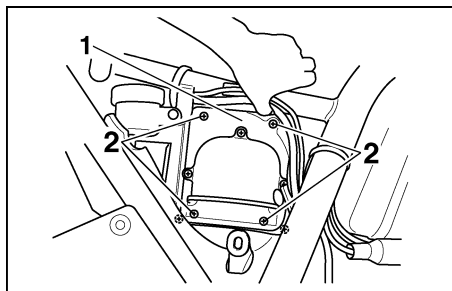

1. Couvercle du boîtier de filtre à air
2. Vis (× 4)

FAU01755

Nettoyage de l'élément du filtre à air

Il convient de nettoyer l'élément du filtre à air aux fréquences spécifiées dans le tableau des entretiens et graissages périodiques. Augmenter la fréquence du nettoyage si le véhicule est utilisé dans des zones très poussiéreuses ou humides.

1. Déposer la selle. (Voir les explications relatives à la dépose et à la mise en place de la selle à la page 3-11.)
2. Déposer le cache A. (Voir les explications relatives à la dépose et à la mise en place à la page 6-5.)
3. Soulever les fils comme illustré et déposer le couvercle du boîtier de filtre à air après avoir retiré ses vis.

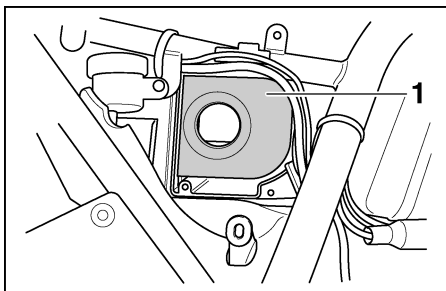

1. Élément du filtre à air
4. Extraire l'élément du filtre à air.

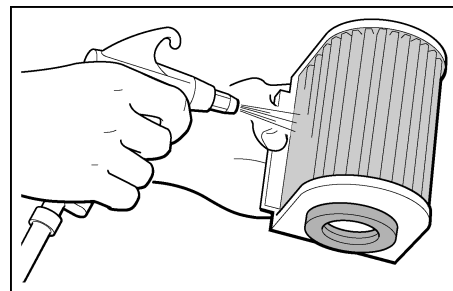

5. Tapoter l'élément de sorte à enlever le gros de la crasse, puis éliminer le reste des impuretés à l'air comprimé en procédant comme illustré. Remplacer l'élément du filtre à air si celui-ci est endommagé.
6. Loger l'élément de filtre à air dans le boîtier de filtre à air.

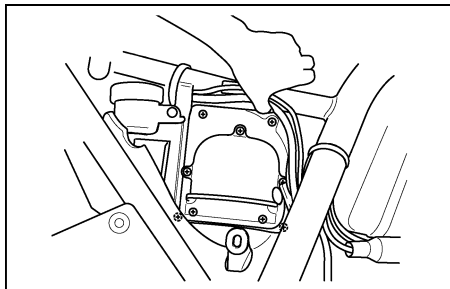

FAU00630

Réglage des carburateurs

Les carburateurs sont des organes vitaux du moteur et ils nécessitent un réglage très précis. Pour cette raison, la plupart des réglages d'un carburateur requièrent les compétences d'un concessionnaire Yamaha. Le réglage décrit ci-dessous peut toutefois être effectué sans problème par le propriétaire.

FC000095

ATTENTION:

Les carburateurs ont été réglés à l'usine Yamaha après avoir subi de nombreux tests. Toute modification de ces réglages effectuée par une personne ne possédant pas les connaissances techniques requises pourrait provoquer la réduction du rendement du moteur, voire son endommagement.

ATTENTION:

FC000082

- S'assurer que l'élément du filtre à air soit correctement logé dans le boîtier de filtre à air.
 - Ne jamais mettre le moteur en marche avant d'avoir remonté l'élément du filtre à air. Une usure excessive du ou des pistons et/ou du ou des cylindres pourrait en résulter.
7. Soulever les fils comme illustré et reposer le couvercle du boîtier de filtre à air à l'aide de ses vis.
 8. Reposer le cache.

ENTRETIENS PÉRIODIQUES ET PETITES RÉPARATIONS

FAU00632

Réglage du régime de ralenti du moteur

Contrôler et régler, si nécessaire, le régime de ralenti du moteur aux fréquences spécifiées dans le tableau des entretiens et graissages périodiques.

1. Mettre le moteur en marche et le laisser chauffer pendant plusieurs minutes entre 1.000 à 2.000 tr/mn, tout en l'emballant quelques fois dans les 4.000 à 5.000 tr/mn.

N.B.: _____

Le moteur est chaud quand il répond rapidement aux mouvements de la poignée des gaz.

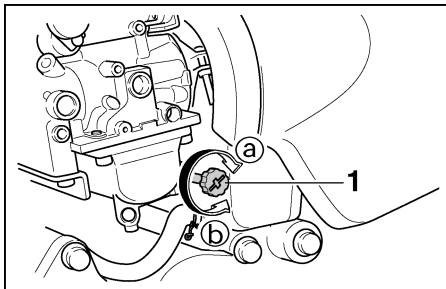

1. Vis de butée de papillon des gaz

2. Contrôler le régime de ralenti du moteur et, si nécessaire, le corriger conformément aux spécifications à l'aide de la vis de butée de papillon des gaz. Pour augmenter le régime de ralenti du moteur, tourner la vis dans le sens (a). Pour diminuer le régime de ralenti du moteur, tourner la vis dans le sens (b).

Régime de ralenti du moteur :
1.000 à 1.100 tr/mn

N.B.: _____

Si le régime de ralenti spécifié ne peut être obtenu en effectuant ce réglage, confier le travail à un concessionnaire Yamaha.

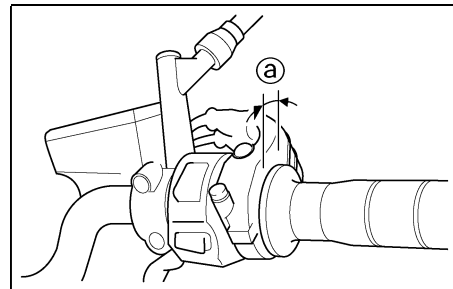

a. Jeu de câble des gaz

FAU00635

Réglage du jeu de câble des gaz

Le jeu de câble des gaz doit être de 3 à 5 mm à la poignée des gaz. Contrôler régulièrement le jeu de câble des gaz et, si nécessaire, le faire régler par un concessionnaire Yamaha.

ENTRETIENS PÉRIODIQUES ET PETITES RÉPARATIONS

Réglage du jeu aux soupapes

FAU00637

À la longue, le jeu aux soupapes se modifie, ce qui provoque un mauvais mélange carburant-air et/ou produit un bruit anormal. Pour éviter ce problème, il faut faire régler le jeu aux soupapes par un concessionnaire Yamaha aux fréquences spécifiées dans le tableau des entretiens et graissages périodiques.

Pneus

FAU00658

Pour assurer un fonctionnement optimal, une longue durée de service et une bonne sécurité de conduite, prendre note des points suivants concernant les pneus.

Pression de gonflage

Il faut contrôler et, le cas échéant, régler la pression de gonflage des pneus avant chaque utilisation du véhicule.

FW00082

AVERTISSEMENT

- Contrôler et régler la pression de gonflage des pneus lorsque ceux-ci sont à la température ambiante.
- Adapter la pression de gonflage des pneus à la vitesse de conduite et au poids total du pilote, du passager, des bagages et des accessoires approuvés pour ce modèle.

Pression de gonflage (contrôlée les pneus froids)		
Charge*	Avant	Arrière
Jusqu'à 90 kg	250 kPa (2,50 kg/cm ² , 2,50 bar)	250 kPa (2,50 kg/cm ² , 2,50 bar)
De 90 kg à maximale	250 kPa (2,50 kg/cm ² , 2,50 bar)	290 kPa (2,90 kg/cm ² , 2,90 bar)
Conduite à grande vitesse	250 kPa (2,50 kg/cm ² , 2,50 bar)	290 kPa (2,90 kg/cm ² , 2,90 bar)

Charge maximale*	207 kg
------------------	--------

* Poids total du pilote, du passager, du chargement et des accessoires

ENTRETIENS PÉRIODIQUES ET PETITES RÉPARATIONS

FWA00012

⚠ AVERTISSEMENT

Toute charge influe énormément sur la maniabilité, la puissance de freinage, le rendement ainsi que la sécurité de conduite de la moto. Il importe donc de respecter les consignes de sécurité qui suivent.

- **NE JAMAIS SURCHARGER LA MOTO !** Une surcharge risque d'abîmer les pneus, de faire perdre le contrôle et d'être à l'origine d'un accident grave. S'assurer que le poids total du pilote, passager, des bagages et accessoires ne dépasse pas la limite de charge de ce véhicule.
- Ne pas transporter d'objet mal fixé qui pourrait se détacher.
- Attacher soigneusement les bagages les plus lourds près du centre de la moto et répartir le poids également de chaque côté.

- Régler la suspension et la pression de gonflage des pneus en fonction de la charge.
- Contrôler l'état des pneus et la pression de gonflage avant chaque départ.

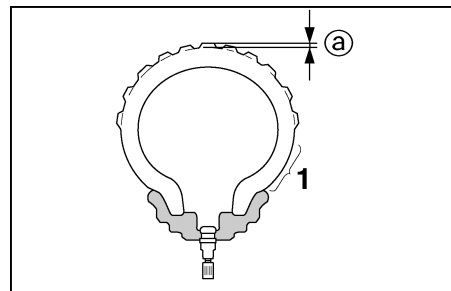

1. Flanc de pneu
- a. Profondeur de sculpture de pneu

Contrôle des pneus

Contrôler les pneus avant chaque départ. Si la bande de roulement centrale a atteint la limite spécifiée, si un clou ou des éclats de verre sont incrustés dans le pneu ou si son flanc est craquelé, faire remplacer immédiatement le pneu par un concessionnaire Yamaha.

Profondeur minimale de sculpture de pneu (avant et arrière)	1,6 mm
---	--------

N.B.:

La limite de profondeur des sculptures peut varier selon les législations nationales. Il faut toujours se conformer à la législation du pays dans lequel on utilise le véhicule.

ENTRETIENS PÉRIODIQUES ET PETITES RÉPARATIONS

FW000079

⚠ AVERTISSEMENT

- Faire remplacer par un concessionnaire Yamaha tout pneu usé à l'excès. La conduite avec des pneus usés compromet la stabilité de la moto et est en outre illégale.
- Le remplacement des pièces se rapportant aux freins et aux roues doit être confié à un concessionnaire Yamaha, car celui-ci possède les connaissances et l'expérience nécessaires à ces travaux.

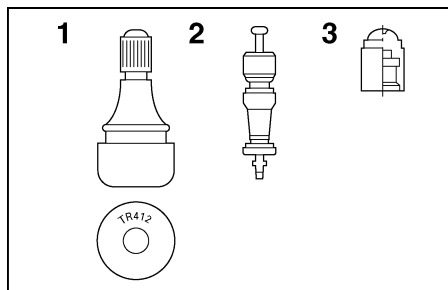

1. Valve de gonflage
2. Obus de valve
3. Capuchon de valve et joint

Renseignements sur les pneus

Cette moto est équipée de roues coulées et de pneus sans chambre à air munis d'une valve.

FW000080

⚠ AVERTISSEMENT

- Les pneus avant et arrière doivent être de la même conception et du même fabricant afin de garantir une bonne tenue de route.
- Après avoir subi de nombreux tests, les pneus cités ci-après ont été homologués par Yamaha Motor Co., Ltd. pour ce modèle.

- Toujours remettre correctement les capuchons de valve en place afin de prévenir toute chute de la pression de gonflage.
- Afin d'éviter tout dégonflement des pneus lors de la conduite à grande vitesse, utiliser exclusivement les valves et obus de valve repris ci-après.

AVANT

Fabricant	Taille	Modèle
Dunlop	120/70ZR17 (58W)	D207F
Bridgestone	120/70ZR17 (58W)	BT57F
Michelin	120/70ZR17 (58W)	MACADAM90X

ARRIÈRE

Fabricant	Taille	Modèle
Dunlop	180/55ZR17 (73W)	D207
Bridgestone	180/55ZR17 (73W)	BT57R
Michelin	180/55ZR17 (73W)	MACADAM90X

AVANT ET ARRIÈRE

Valve de gonflage	TR412
Obus de valve	#9000A (d'origine)

ENTRETIENS PÉRIODIQUES ET PETITES RÉPARATIONS

FAU00684

⚠ AVERTISSEMENT

Cette moto est équipée de pneus pour conduite à très grande vitesse. Afin de tirer le meilleur profit de ces pneus, il convient de respecter les consignes qui suivent.

- Remplacer les pneus exclusivement par des pneus de type spécifié. D'autres pneus risquent d'éclater lors de la conduite à très grande vitesse.
- Avant d'être légèrement usés, des pneus neufs peuvent adhérer relativement mal à certains revêtements de route. Il ne faut donc pas rouler à très grande vitesse pendant les premiers 100 km après le remplacement d'un pneu.
- Faire "chauffer" les pneus avant de rouler à grande vitesse.
- Toujours adapter la pression de gonflage aux conditions de conduite.

FAU00687

Roues

Pour assurer un fonctionnement optimal, une longue durée de service et une bonne sécurité de conduite, prendre note des points suivants concernant les roues.

- Avant chaque démarrage, il faut s'assurer que les jantes de roue ne sont pas craquelées, qu'elles n'ont pas de saut et ne sont pas voilées. Si une roue est endommagée de quelque façon, la faire remplacer par un concessionnaire Yamaha. Ne jamais tenter une quelconque réparation à une roue. Il faut remplacer toute roue déformée ou craquelée.
- Il faut équilibrer une roue à chaque fois que le pneu ou la roue sont remplacés ou remis en place après démontage. Une roue mal équilibrée se traduit par un mauvais rendement, une mauvaise tenue de route et réduit la durée de service du pneu.
- Après avoir remplacé un pneu, éviter de faire de la vitesse jusqu'à ce que le pneu soit "rodé" et ait acquis toutes ses caractéristiques.

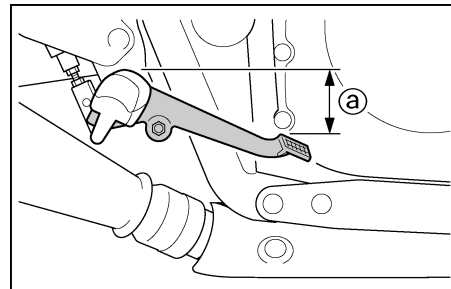

a. Distance entre la pédale de frein et le repose-pied

FAU00712

Réglage de la position de la pédale de frein

Le sommet de la pédale de frein doit se situer environ 40 mm sous le sommet du repose-pied, comme illustré. Contrôler régulièrement la position de la pédale de frein et, si nécessaire, la faire régler par un concessionnaire Yamaha.

FW000109

FAU01756

! AVERTISSEMENT

Une sensation de mollesse dans la pédale de frein pourrait signaler la présence d'air dans le circuit de freinage. Dans ce cas, ne pas utiliser la moto avant d'avoir fait purger le circuit par un concessionnaire Yamaha. De l'air dans le circuit hydraulique réduit la puissance de freinage et peut entraîner la perte de contrôle du véhicule et un accident.

Réglage du contacteur de feu stop sur frein arrière

Le contacteur de feu stop sur frein arrière est actionné par la pédale de frein, et lorsque son réglage est correct, le feu stop s'allume juste avant que le freinage ne fasse effet. Si nécessaire, régler le contacteur de feu stop comme suit.

1. Déposer le cache A. (Voir les explications relatives à la dépose et à la mise en place à la page 6-5.)

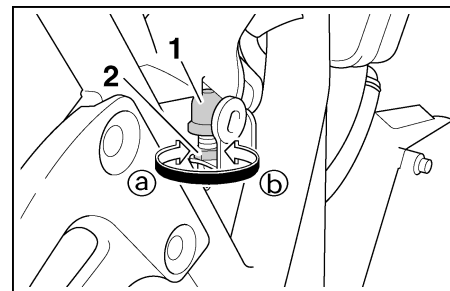

1. Contacteur de feu stop sur frein arrière
 2. Écrou de réglage du contacteur de feu stop
2. Tourner l'écrou de réglage tout en maintenant le contacteur de feu stop en place. Tourner l'écrou de réglage dans le sens (a) si le feu stop s'allume trop tard. Tourner l'écrou de réglage dans le sens (b) si le feu stop s'allume trop tôt.
 3. Reposer le cache.

ENTRETIENS PÉRIODIQUES ET PETITES RÉPARATIONS

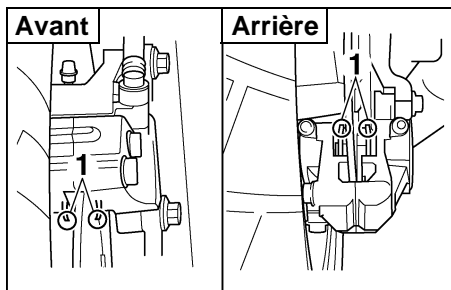

1. Rainure d'indication d'usure de plaquette de frein

FAU00715

Contrôle des plaquettes de frein avant et arrière

Contrôler l'usure des plaquettes de frein avant et arrière aux fréquences spécifiées dans le tableau des entretiens et graissages périodiques. Chaque plaquette de frein est munie d'un ergot d'indication d'usure. Les ergots permettent de contrôler l'usure des plaquettes sans devoir démonter le frein. Contrôler l'usure des plaquettes en vérifiant la position des ergots tout en actionnant le frein. Si une plaquette de frein est usée au point que l'ergot touche presque le disque de frein, faire remplacer la paire de plaquettes par un concessionnaire Yamaha.

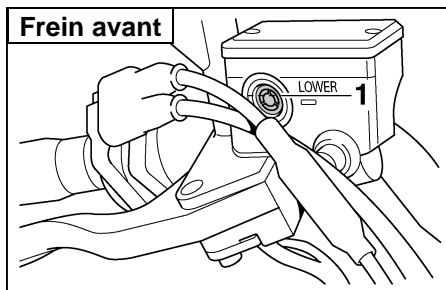

1. Repère de niveau minimum

FAU03742

Contrôle du niveau du liquide de frein

Si le niveau du liquide de frein est insuffisant, des bulles d'air peuvent se former dans le système de freinage ou d'embrayage, ce qui risque de réduire leur efficacité.

Avant de démarrer, s'assurer que le niveau du liquide de frein dépasse le repère de niveau minimum et faire l'appoint, si nécessaire. Un niveau de liquide bas peut signaler la présence d'une fuite ou l'usure des plaquettes. Si le niveau du liquide est bas, il faut contrôler l'usure des plaquettes et l'étanchéité du circuit.

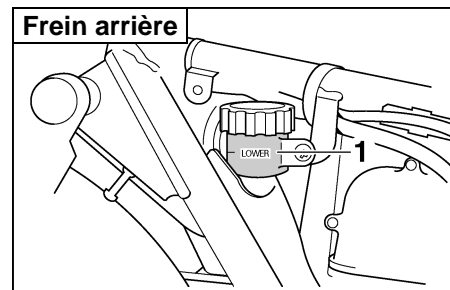

1. Repère de niveau minimum

N.B.:

Le réservoir de liquide du frein arrière se trouve derrière le cache A. (Voir les explications relatives à la dépose et à la mise en place du cache à la page 6-5.)

Prendre les précautions suivantes :

- Avant de vérifier le niveau du liquide, s'assurer que le haut du réservoir de liquide de frein ou d'embrayage est à l'horizontale.
- Utiliser uniquement le liquide de frein recommandé. Tout autre liquide risque d'abîmer les joints en caoutchouc, ce qui pourrait causer des fuites et nuire au bon fonctionnement du frein ou de l'embrayage.

Liquide de frein recommandé : DOT 4

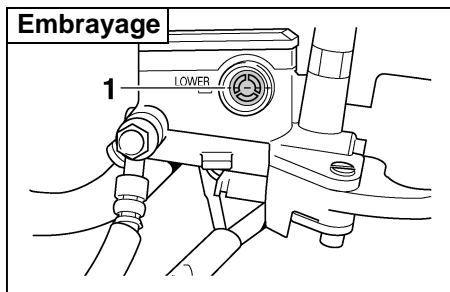

1. Repère de niveau minimum

- Toujours faire l'appoint avec un liquide de frein du même type que celui qui se trouve dans le circuit. Le mélange de liquides différents risque de provoquer une réaction chimique nuisible au fonctionnement du frein ou de l'embrayage.
- Veiller à ne pas laisser pénétrer d'eau dans le réservoir de liquide de frein ou d'embrayage. En effet, l'eau abaissera nettement le point d'ébullition du liquide et cela risque de provoquer un bouchon de vapeur ou "vapor lock".
- Le liquide de frein risque d'attaquer les surfaces peintes et le plastique. Toujours essuyer soigneusement toute trace de liquide renversé.

- L'usure des plaquettes de frein entraîne une baisse progressive du niveau du liquide de frein. Cependant, si le niveau du liquide de frein diminue soudainement, il faut faire contrôler le véhicule par un concessionnaire Yamaha.

Changement du liquide de frein

Faire changer le liquide de frein par un concessionnaire Yamaha aux fréquences spécifiées dans le tableau des entretiens et graissages périodiques. Il convient également de faire remplacer les bagues d'étanchéité des maîtres cylindres de frein et de l'étrier, ainsi que les durits de frein et d'embrayage aux fréquences indiquées ci-dessous ou chaque fois qu'elles sont endommagées ou qu'elles fuient.

- Bagues d'étanchéité : Remplacer tous les deux ans.
- Durits de frein et d'embrayage : Remplacer tous les quatre ans.

ENTRETIENS PÉRIODIQUES ET PETITES RÉPARATIONS

FAU00745

Tension de la chaîne de transmission

Contrôler et, si nécessaire, régler la tension de la chaîne de transmission avant chaque départ.

Contrôle de la tension de la chaîne de transmission

1. Dresser la moto sur sa béquille centrale.

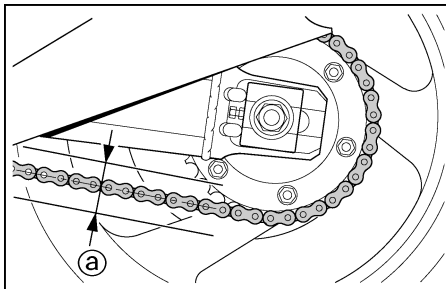

a. Tension de la chaîne de transmission

2. Mettre la boîte de vitesses au point mort.
3. Faire tourner la roue arrière de quelques tours afin de trouver la partie la plus tendue de la chaîne.
4. Mesurer la tension comme illustré.

Tension de la chaîne de transmission :
20 à 30 mm

5. Si la tension de la chaîne de transmission est incorrecte, la régler comme suit.

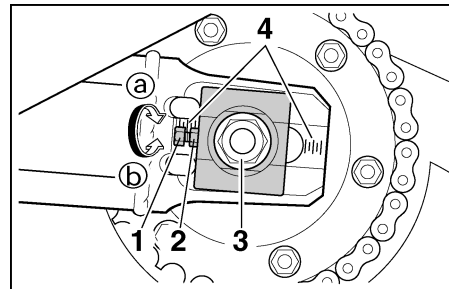

1. Vis de réglage de la tension de la chaîne de transmission
2. Contre-écrou
3. Écrou d'axe
4. Repères d'alignement

FAU03608

Réglage de la tension de la chaîne de transmission

1. Desserrer l'écrou d'axe et le contre-écrou de part et d'autre du bras oscillant.
2. Pour tendre la chaîne de transmission, tourner la vis de réglage de chaque côté du bras oscillant dans le sens Ⓐ. Pour détendre la chaîne, tourner les deux vis de réglage dans le sens Ⓑ, puis pousser la roue arrière vers l'avant.

ENTRETIENS PÉRIODIQUES ET PETITES RÉPARATIONS

N.B.: _____
Se servir des repères d'alignement figurant de part et d'autre du bras oscillant afin de régler les deux tendeurs de chaîne de façon identique, et donc, de permettre un alignement de roue correct.

FC000096

ATTENTION: _____

Une chaîne mal tendue impose des efforts excessifs au moteur et à d'autres organes vitaux, et risque de sauter ou de casser. Pour éviter ce problème, veiller à ce que la tension de la chaîne de transmission soit toujours dans les limites spécifiées.

3. Serrer les contre-écrous, puis serrer l'écrou d'axe au couple de serrage spécifié.

Couple de serrage : Écrou d'axe : 150 Nm (15,0 m·kg)
--

Lubrification de la chaîne de transmission

Il faut nettoyer et lubrifier la chaîne de transmission aux fréquences spécifiées dans le tableau des entretiens et graissages périodiques, sinon elle s'usera rapidement, surtout lors de la conduite dans les régions humides ou poussiéreuses. Entretenir la chaîne de transmission comme suit.

FAU03006

FCA00052

ATTENTION: _____

Ne pas utiliser de l'huile moteur ni tout autre lubrifiant, car ceux-ci pourraient contenir des additifs qui vont endommager les joints toriques de la chaîne de transmission.

FC000097

ATTENTION: _____

Il faut lubrifier la chaîne de transmission après avoir lavé la moto ou après avoir roulé sous la pluie.

1. Laver la chaîne à l'aide de pétrole et d'une petite brosse à poils doux.

FCA00053

ATTENTION: _____

Ne pas nettoyer la chaîne de transmission à la vapeur, au jet à forte pression ou à l'aide de dissolvants inappropriés, car cela endommagerait ses joints toriques.

2. Essuyer la chaîne.
3. Lubrifier abondamment la chaîne avec un lubrifiant spécial pour chaîne à joints toriques.

ENTRETIENS PÉRIODIQUES ET PETITES RÉPARATIONS

FAU02962

Contrôle et lubrification des câbles

Il faut contrôler le fonctionnement et l'état de tous les câbles de commande avant chaque départ. Il faut en outre lubrifier les câbles et leurs extrémités quand nécessaire. Si un câble est endommagé ou si son fonctionnement est dur, le faire contrôler et remplacer, si nécessaire, par un concessionnaire Yamaha.

Lubrifiant recommandé :
Huile moteur

FW000112

AVERTISSEMENT

Une gaine endommagée va empêcher le bon fonctionnement du câble et entraînera sa rouille. Remplacer dès que possible tout câble endommagé afin d'éviter de créer un état de conduite dangereux.

FAU03209

Contrôle et lubrification de la poignée et du câble des gaz

Il faut contrôler le fonctionnement de la poignée des gaz et l'état du câble des gaz avant chaque départ. Il faut en outre lubrifier et remplacer le câble quand nécessaire.

N.B.: _____

Comme il faut déposer la poignée des gaz pour accéder à l'extrémité du câble des gaz, penser à lubrifier également la poignée lorsque l'on procède à la lubrification du câble.

1. Déposer la poignée des gaz après avoir retiré ses vis.
2. Débrancher le câble des gaz et le maintenir vers le haut, puis faire couler quelques gouttes d'huile sur l'extrémité du câble et entre la gaine et le câble.
3. Brancher le câble des gaz, puis graisser l'intérieur du boîtier de la poignée des gaz.
4. Graisser les surfaces de contact métalliques de la poignée des gaz, puis remonter la poignée et la fixer à l'aide des vis.

Lubrifiant recommandé :

Câble des gaz :

Huile moteur

Boîtier de poignée et poignée des gaz :

Graisse à base de savon au lithium
(graisse universelle)

ENTRETIENS PÉRIODIQUES ET PETITES RÉPARATIONS

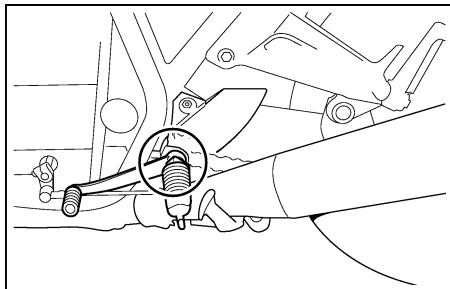

FAU03370

Contrôle et lubrification de la pédale de frein et du sélecteur

Contrôler le fonctionnement de la pédale de frein et du sélecteur avant chaque départ et lubrifier les articulations quand nécessaire.

Lubrifiant recommandé :

Graisse à base de savon au lithium
(graisse universelle)

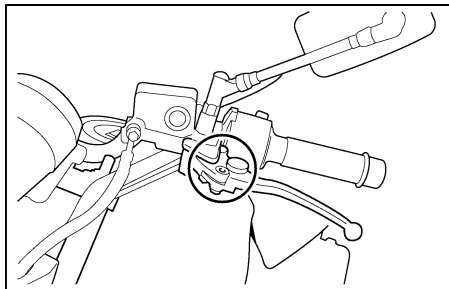

FAU03164

Contrôle et lubrification des leviers de frein et d'embrayage

Contrôler le fonctionnement du levier de frein et d'embrayage avant chaque départ et lubrifier les articulations de levier quand nécessaire.

Lubrifiant recommandé :

Graisse à base de savon au lithium
(graisse universelle)

ENTRETIENS PÉRIODIQUES ET PETITES RÉPARATIONS

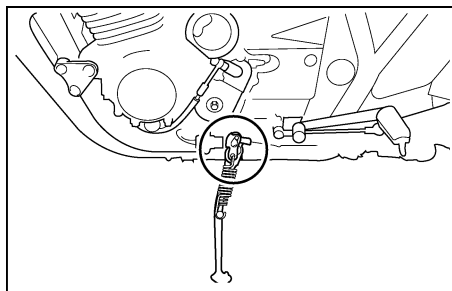

FAU03371

Contrôle et lubrification des béquilles centrale et latérale

Contrôler le fonctionnement des béquilles centrale et latérale avant chaque départ et lubrifier les articulations et les points de contact des surfaces métalliques quand nécessaire.

FW000114

! AVERTISSEMENT

Si les béquilles latérale ou centrale ne se déploient et ne se replient pas en douceur, les faire contrôler et, si nécessaire, réparer par un concessionnaire Yamaha.

Lubrifiant recommandé :
Graisse à base de savon au lithium
(graisse universelle)

FAU02939

Contrôle de la fourche

Il faut contrôler l'état et le fonctionnement de la fourche en procédant comme suit aux fréquences spécifiées dans le tableau des entretiens et graissages périodiques.

Contrôle de l'état général

FW000115

! AVERTISSEMENT

Caler soigneusement la moto pour qu'elle ne puisse se renverser.

S'assurer que les tubes plongeurs ne sont ni griffés ni endommagés et que les fuites d'huile ne sont pas importantes.

ENTRETIENS PÉRIODIQUES ET PETITES RÉPARATIONS

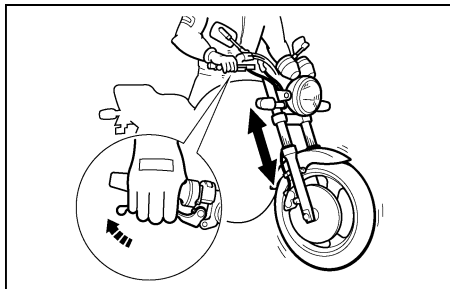

FAU00794

Contrôle de la direction

Des roulements de direction usés ou desserrés peuvent représenter un danger. Il convient dès lors de vérifier le fonctionnement de la direction en procédant comme suit aux fréquences spécifiées dans le tableau des entretiens et graissages périodiques.

1. Placer une cale sous le moteur afin de surélever la roue avant.

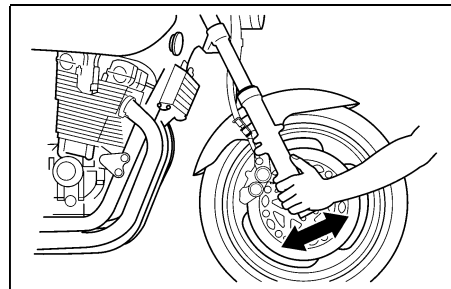

FW000115

Contrôle du fonctionnement

1. Placer la moto sur un plan horizontal et veiller à ce qu'elle soit dressée à la verticale.
2. Tout en actionnant le frein avant, appuyer fermement à plusieurs reprises sur le guidon afin de contrôler si la fourche se comprime et se détend en douceur.

FC000098

ATTENTION:

Si la fourche est endommagée ou si elle ne fonctionne pas en douceur, la faire contrôler et, si nécessaire, réparer par un concessionnaire Yamaha.

! AVERTISSEMENT

Caler soigneusement la moto pour qu'elle ne puisse se renverser.

2. Maintenir la base des bras de fourche et essayer de les déplacer vers l'avant et l'arrière. Si un jeu quelconque est ressenti, faire contrôler et, si nécessaire, réparer la direction par un concessionnaire Yamaha.

ENTRETIENS PÉRIODIQUES ET PETITES RÉPARATIONS

FAU01144

Contrôle des roulements de roue

Contrôler les roulements de roue avant et arrière aux fréquences spécifiées dans le tableau des entretiens et graissages périodiques. Si le moyeu de roue a du jeu ou si la roue ne tourne pas régulièrement, faire contrôler les roulements de roue par un concessionnaire Yamaha.

FAU01271

Batterie

Cette moto est équipée d'une batterie de type étanche et celle-ci ne requiert aucun entretien. Il n'est donc pas nécessaire de contrôler le niveau d'électrolyte ni d'ajouter de l'eau distillée.

Chargement de la batterie

Confier la charge de la batterie à un concessionnaire Yamaha dès que possible si elle semble être déchargée. Ne pas oublier qu'une batterie se décharge plus rapidement si la moto est équipée d'accessoires électriques.

FW000116

AVERTISSEMENT

- **L'électrolyte de batterie est extrêmement toxique, car l'acide sulfurique qu'il contient peut causer de graves brûlures. Éviter tout contact d'électrolyte avec la peau, les yeux ou les vêtements et toujours se protéger les yeux lors de travaux à proximité d'une batterie. En cas de contact avec de l'électrolyte, effectuer les PREMIERS SOINS suivants.**
 - **EXTERNE** : rincer abondamment à l'eau courante.
 - **INTERNE** : boire beaucoup d'eau ou de lait et consulter immédiatement un médecin.
 - **YEUX** : rincer à l'eau courante pendant 15 minutes et consulter rapidement un médecin.
- Les batteries produisent de l'hydrogène, un gaz inflammable. Éloigner la batterie des étincelles, flammes, cigarettes, etc. et toujours veiller à bien ventiler la pièce où l'on recharge une batterie, si la charge est effectuée dans un endroit clos.
- **TENIR TOUTE BATTERIE HORS DE PORTÉE DES ENFANTS.**

ENTRETIENS PÉRIODIQUES ET PETITES RÉPARATIONS

Conservation de la batterie

FC000102

1. Quand la moto est remise pendant un mois ou plus, déposer la batterie, la recharger complètement et la ranger dans un endroit frais et sec.
2. Quand la batterie est remise pour plus de deux mois, il convient de la contrôler au moins une fois par mois et de la recharger quand nécessaire.
3. Charger la batterie au maximum avant de la remonter sur le véhicule.

ATTENTION:

- **Toujours veiller à ce que la batterie soit chargée. Remiser une batterie déchargée risque de l'endommager de façon irréversible.**
- **Utiliser un chargeur spécial à tension constante pour charger les batteries étanches (MF). L'utilisation d'un chargeur de batterie conventionnel va endommager la batterie. Si l'on ne peut se procurer un chargeur de batterie étanche, il est indispensable de faire charger la batterie par un concessionnaire Yamaha.**

ENTRETIENS PÉRIODIQUES ET PETITES RÉPARATIONS

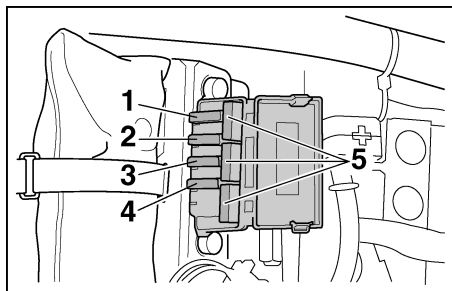

1. Fusible principal
2. Fusible du système de signalisation
3. Fusible de phare
4. Fusible d'allumage
5. Fusible de rechange (× 3)

FAU01470*

Remplacement des fusibles

Le boîtier à fusibles se trouve sous la selle. (Voir les explications relatives à la dépose et à la mise en place de la selle à la page 3-11.)

Si un fusible est grillé, le remplacer comme suit.

1. Tourner la clé de contact sur "OFF" et éteindre le circuit électrique concerné.
2. Retirer le fusible grillé et le remplacer par un fusible neuf de l'ampérage spécifié.

Fusibles spécifiés :

Fusible principal :	30 A
Fusible d'allumage :	7,5 A
Fusible du système de signalisation :	15 A
Fusible de phare :	15 A

FC000103

ATTENTION:

Ne pas utiliser de fusible de calibre supérieur à celui recommandé afin d'éviter de gravement endommager l'équipement électrique, voire de provoquer un incendie.

3. Tourner la clé de contact sur "ON" et allumer le circuit électrique concerné afin de vérifier si le dispositif électrique fonctionne.
4. Si le fusible neuf grille immédiatement, faire contrôler l'équipement électrique par un concessionnaire Yamaha.

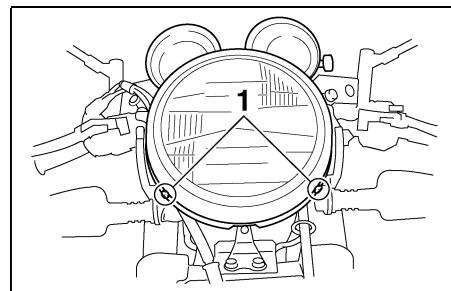

1. Vis (× 2)

FAU003188

Remplacement de l'ampoule du phare

Cette moto est équipée d'un phare à ampoule de quartz. Si l'ampoule du phare grille, la remplacer comme suit :

1. Déposer l'optique de phare après avoir retiré les vis.

ENTRETIENS PÉRIODIQUES ET PETITES RÉPARATIONS

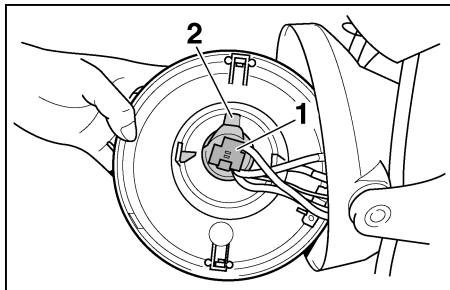

1. Fiche rapide de phare
2. Protection de l'ampoule de phare
2. Déconnecter la fiche rapide du phare, puis retirer l'optique de phare et la protection de l'ampoule.

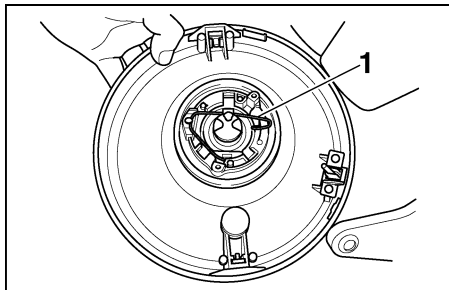

1. Porte-ampoule du phare
3. Décrocher le porte-ampoule du phare, puis retirer l'ampoule défectueuse.

FW000119

⚠ AVERTISSEMENT

Une ampoule de phare devient brûlante rapidement après avoir été allumée. Il faut donc tenir tout produit inflammable à distance et attendre qu'elle ait refroidi avant de la toucher.

4. Monter une ampoule neuve et la fixer à l'aide du porte-ampoule.

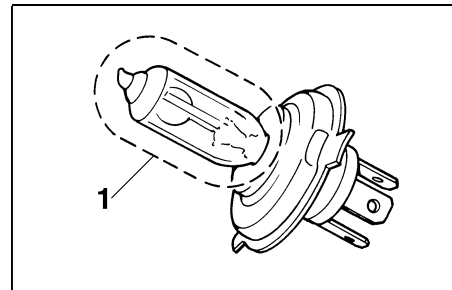

1. Ne pas toucher le verre de l'ampoule.

FC000105

ATTENTION:

Ne jamais toucher le verre d'une ampoule de phare afin de ne pas laisser de résidus gras. La graisse réduit la transparence du verre mais aussi la luminosité de l'ampoule, ainsi que sa durée de service. Nettoyer soigneusement toute crasse ou trace de doigts sur l'ampoule avec un chiffon imbibé d'alcool ou de diluant pour peinture.

5. Monter la protection de l'ampoule, puis connecter la fiche rapide.
6. Monter l'optique de phare, puis la fixer à l'aide de ses vis.
7. Si nécessaire, faire régler le faisceau du phare par un concessionnaire Yamaha.

ENTRETIENS PÉRIODIQUES ET PETITES RÉPARATIONS

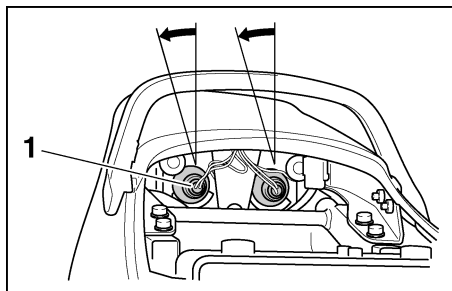

1. Douille

FAU00856

Remplacement de l'ampoule du feu arrière/stop

1. Déposer la selle. (Voir les explications relatives à la dépose et à la mise en place de la selle à la page 3-11.)
2. Retirer la douille, attachée à l'ampoule, en la tournant dans le sens inverse des aiguilles d'une montre.
3. Retirer l'ampoule défectueuse en l'enfonçant et en la tournant dans le sens inverse des aiguilles d'une montre.
4. Monter une ampoule neuve dans la douille, l'enfoncer et la tourner à fond dans le sens des aiguilles d'une montre.
5. Reposer la douille, attachée à l'ampoule, en la tournant dans le sens des aiguilles d'une montre.
6. Remettre la selle en place.

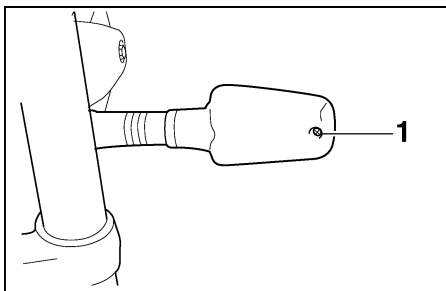

1. Vis

FAU03497

Remplacement d'une ampoule de clignotant

1. Retirer la lentille du clignotant après avoir retiré la vis.

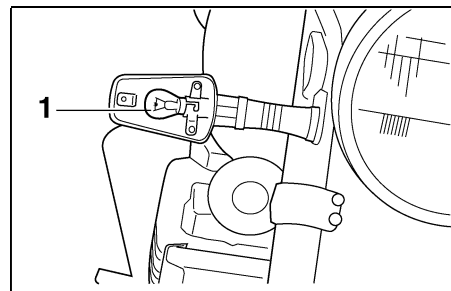

1. Ampoule de clignotant

2. Retirer l'ampoule défectueuse en l'enfonçant et en la tournant dans le sens inverse des aiguilles d'une montre.
3. Monter une ampoule neuve dans la douille, l'enfoncer et la tourner à fond dans le sens des aiguilles d'une montre.
4. Remettre la lentille en place et la fixer à l'aide de la vis.

FCA00065

ATTENTION:

Ne pas serrer la vis à l'excès afin de ne pas risquer de casser la lentille.

ENTRETIENS PÉRIODIQUES ET PETITES RÉPARATIONS

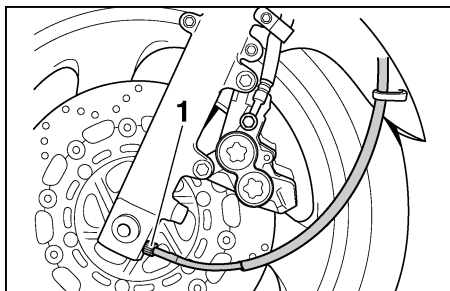

1. Câble de compteur de vitesse

FAU003598

Roue avant

Dépose de la roue avant

FW000122

AVERTISSEMENT

- Il est préférable de confier tout travail sur la roue à un concessionnaire Yamaha.
- Caler soigneusement la moto pour qu'elle ne puisse se renverser.

1. Dresser la moto sur sa béquille centrale.
2. Débrancher le câble du compteur de vitesse de la roue avant.

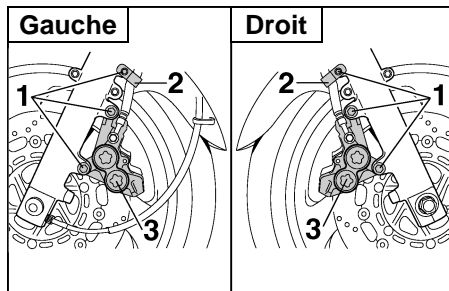

1. Vis (× 3)
 2. Support de la durit de frein
 3. Étrier de frein avant
3. Retirer les supports de durit de frein après avoir enlevé les vis.
 4. Déposer les étriers de frein après avoir retiré les vis de fixation.

FCA00047

ATTENTION:

Ne pas actionner le levier de frein après la dépose de l'étrier, car les plaquettes risquent de se rapprocher à l'excès.

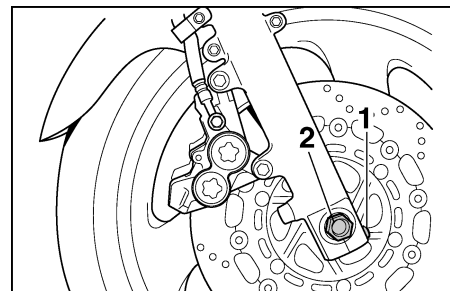

1. Vis de pincement d'axe de roue avant
 2. Axe de roue
5. Desserrer la vis de pincement de l'axe de roue, puis l'axe de roue.
 6. Extraire l'axe, puis déposer la roue.

ENTRETIENS PÉRIODIQUES ET PETITES RÉPARATIONS

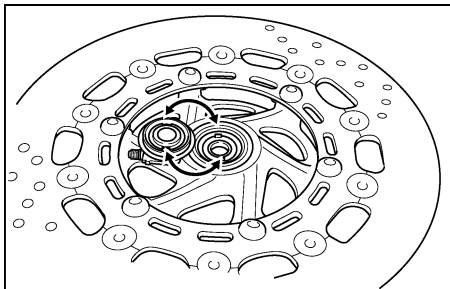

FAU01758

Mise en place de la roue avant

1. Monter la prise du compteur de vitesse sur le moyeu de roue en veillant à engager les ergots dans les fentes.

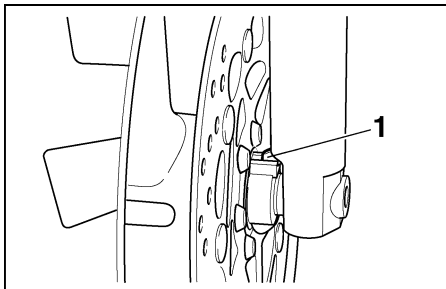

1. Retenue de la prise du compteur de vitesse
2. Soulever la roue entre les bras de fourche.

N.B.: _____
Veiller à aligner la fente de la prise du compteur de vitesse sur la retenue du bras de fourche.

3. Insérer l'axe de roue.
4. Reposer la roue avant sur le sol.
5. Appuyer fermement à quelques reprises sur le guidon afin de contrôler le bon fonctionnement de la fourche.
6. Monter les étriers de frein et les fixer à l'aide des vis.

N.B.: _____

Veiller à laisser un écart suffisant entre les plaquettes de frein avant de monter les étriers de frein sur les disques de frein.

7. Monter les supports de durit de frein et les fixer à l'aide des vis.
8. Monter la vis de pincement de l'axe de roue, puis serrer l'axe, la vis de pincement et les vis de fixation d'étrier de frein à leur couple de serrage spécifique.

Couples de serrage :

Axe de roue :

73 Nm (7,3 m·kg)

Vis de pincement d'axe de roue avant :

19 Nm (1,9 m·kg)

Vis de fixation d'étrier de frein :

40 Nm (4,0 m·kg)

9. Brancher le câble de compteur de vitesse.

ENTRETIENS PÉRIODIQUES ET PETITES RÉPARATIONS

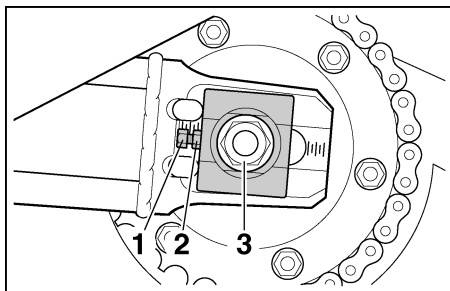

1. Vis de réglage de la tension de la chaîne de transmission
2. Contre-écrou
3. Écrou d'axe

FAU03760

Roue arrière

Dépose de la roue arrière

FW000122

AVERTISSEMENT

- Il est préférable de confier tout travail sur la roue à un concessionnaire Yamaha.
- Caler soigneusement la moto pour qu'elle ne puisse se renverser.

1. Desserrer l'écrou d'axe et les vis de fixation d'étrier de frein.

2. Séparer le bras d'ancrage de frein de l'étrier de frein en retirant l'écrou et la vis.
3. Dresser la moto sur sa béquille centrale.

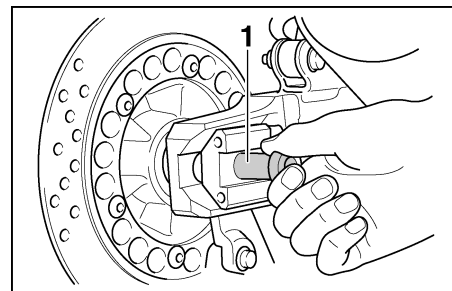

1. Axe de roue

4. Retirer l'écrou d'axe et l'étrier de frein après avoir retiré les vis de fixation.
5. Desserrer le contre-écrou et l'écrou de réglage de la tension de la chaîne de transmission figurant de part et d'autre du bras oscillant.
6. Pousser la roue vers l'avant, puis séparer la chaîne de transmission de la couronne arrière.

N.B.:

Il n'est pas nécessaire de démonter la chaîne pour déposer et reposer la roue arrière.

ENTRETIENS PÉRIODIQUES ET PETITES RÉPARATIONS

7. Maintenir le support d'étrier de frein et extraire l'axe de roue.
8. Déposer la roue.

FCA00048

ATTENTION:

Ne pas actionner le frein après la dépose de la roue et du disque de frein, car les plaquettes risquent de se rapprocher à l'excès.

FAU03793

Mise en place de la roue arrière

1. Insérer l'axe de roue dans le support d'étrier de frein et la roue par le côté droit.
2. Monter la chaîne de transmission sur la couronne arrière, puis régler la tension de la chaîne. (Voir les explications relatives au réglage de la tension de la chaîne de transmission à la page 6-21.)
3. Raccorder le bras d'ancrage de frein au support d'étrier de frein en montant la vis et l'écrou.
4. Monter l'étrier de frein à l'aide des vis de fixation.

N.B.:

Veiller à laisser un écart suffisant entre les plaquettes de frein avant de monter l'étrier de frein sur le disque de frein.

5. Replier la béquille centrale afin de reposer la roue arrière à terre.
6. Serrer l'écrou d'axe, les vis de fixation d'étrier de frein et l'écrou du bras d'ancrage de frein à leur couple de serrage spécifique.

Couples de serrage :

Écrou d'axe :

150 Nm (15,0 m·kg)

Vis de fixation d'étrier de frein :

40 Nm (4,0 m·kg)

Écrou du bras d'ancrage de frein :

23 Nm (2,3 m·kg)

Diagnostic de pannes

Bien que les véhicules Yamaha subissent une inspection rigoureuse à la sortie d'usine, une panne peut toujours survenir. Toute défectuosité des systèmes d'alimentation, de compression ou d'allumage, par exemple, peut entraîner des problèmes de démarrage et une perte de puissance.

Le schéma de diagnostic de pannes ci-après permet d'effectuer rapidement et en toute facilité le contrôle de ces organes vitaux. Si une réparation quelconque est requise, confier la moto à un concessionnaire Yamaha, car ses techniciens qualifiés disposent des connaissances, du savoir-faire et des outils nécessaires à l'entretien adéquat de la moto.

Pour tout remplacement, utiliser exclusivement des pièces Yamaha d'origine. En effet, les pièces d'autres marques peuvent sembler identiques, mais elles sont souvent de moindre qualité. Ces pièces s'useront donc plus rapidement et leur utilisation pourrait entraîner des réparations onéreuses.

ENTRETIENS PÉRIODIQUES ET PETITES RÉPARATIONS

Schéma de diagnostic de pannes

FAU01297

FW000125

! AVERTISSEMENT

Ne jamais contrôler le circuit de carburant en fumant, ou à proximité d'une flamme.

1. Carburant

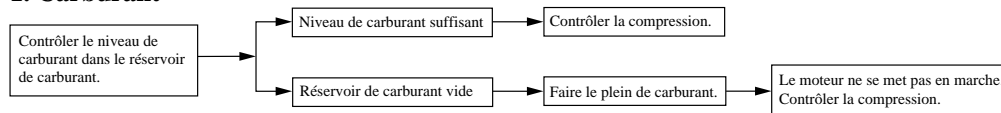

2. Compression

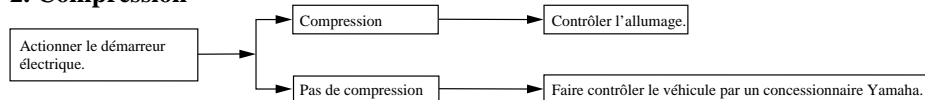

3. Allumage

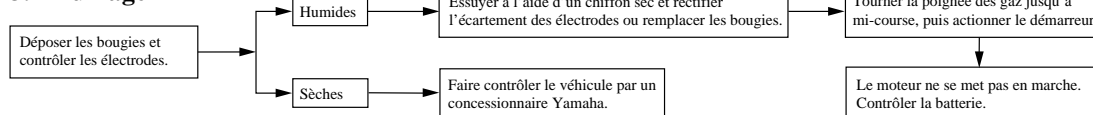

4. Batterie

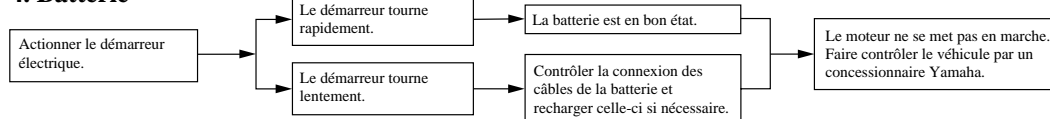

Soin	7-1
Remisage	7-4

Soin

Un des attraits incontestés de la moto réside dans la mise à nu de son anatomie, mais cette exposition est toutefois source de vulnérabilité. Rouille et corrosion peuvent apparaître, même sur des pièces de très bonne qualité. Si un tube d'échappement rouillé peut passer inaperçu sur une voiture, l'effet sur une moto est plutôt disgracieux. Un entretien adéquat régulier lui permettra non seulement de conserver toute son allure et ses performances et de prolonger sa durée de service, mais est également indispensable afin de conserver les droits de la garantie.

Avant le nettoyage

1. Après que le moteur a refroidi, couvrir la sortie des pots d'échappement d'un sachet en plastique.
2. S'assurer que tous les capuchons, couvercles et caches, ainsi que les fiches rapides et les connecteurs électriques, y compris les capuchons de bougie, sont fermement et correctement installés.
3. Éliminer les taches tenaces, telles que de l'huile carbonisée sur le carter moteur, à l'aide d'un dégraissant et d'une brosse en veillant à ne jamais en appliquer sur les joints, les pignons, la chaîne de transmission et les axes de roue. Toujours rincer la crasse et le dégraissant à l'eau.

Nettoyage

FCA00010

ATTENTION:

- **Éviter de nettoyer les roues, surtout celles à rayons, avec des produits nettoyants trop acides. S'il s'avère nécessaire d'utiliser ce type de produit afin d'éliminer des taches tenaces, veiller à ne pas l'appliquer plus longtemps que prescrit. Rincer ensuite abondamment à l'eau, sécher immédiatement, puis vaporiser un produit anticorrosion.**
- **Un nettoyage inapproprié risque d'endommager les pièces en plastique, telles que bulle ou pare-brise, carénages et caches. Nettoyer les pièces en plastique exclusivement avec des chiffons ou éponges et de l'eau et des détergents doux.**

SOIN ET REMISAGE DE LA MOTO

- Éviter tout contact de produits chimiques mordants sur les pièces en plastique. Ne pas utiliser des chiffons ou éponges imbibés de produits nettoyants abrasifs, de dissolvant ou diluant, de carburant, d'agents dérouilleurs ou anti-rouille, d'antigel ou d'électrolyte.
- Ne pas utiliser des portiques de lavage à eau à haute pression ou au jet de vapeur. Cela provoquerait des infiltrations d'eau qui endommageraient les pièces suivantes : joints (de roulements de roue, de roulement de bras oscillant, de fourche et de freins), composants électriques (fiches rapides, connecteurs, instruments, contacteurs et feux) et les mises à l'air.

- Motos équipées d'un pare-brise ou d'une bulle : ne pas utiliser de produits de nettoyage abrasifs ni des éponges dures afin d'éviter de griffer ou de ternir. Certains produits de nettoyage pour plastique risquent de griffer le pare-brise ou la bulle. Faire un essai sur une zone en dehors du champ de vision afin de s'assurer que le produit ne laisse pas de trace. Si la bulle ou le pare-brise est griffé, utiliser un bon agent de polissage pour plastiques après le nettoyage.

Après utilisation dans des conditions normales
Nettoyer la crasse à l'aide d'eau chaude, d'un détergent doux et d'une éponge douce et propre, puis rincer abondamment à l'eau claire. Recourir à une brosse à dents ou à un rince-bouteilles pour nettoyer les pièces d'accès difficile. Pour faciliter l'élimination des taches plus tenaces et des insectes, déposer un chiffon humide sur ceux-ci quelques minutes avant de procéder au nettoyage.

Après utilisation sous la pluie, à proximité de la mer ou sur des routes salées

L'eau accentue l'effet corrosif du sel marin et du sel répandu sur les routes en hiver. Il convient dès lors d'effectuer les travaux suivants après chaque randonnée sous la pluie, à proximité de la mer ou sur des routes salées.

N.B.: _____

Il peut rester des traces du sel répandu sur les routes bien après la venue du printemps.

1. Nettoyer la moto à l'eau froide savonneuse en veillant à ce que le moteur soit froid.

FCA00012

ATTENTION: _____

Ne pas utiliser d'eau chaude, car celle-ci augmenterait l'action corrosive du sel.

2. Après avoir séché le véhicule, le protéger de la corrosion en vaporisant un produit anticorrosion sur toutes ses surfaces métalliques, y compris les surfaces chromées ou nickelées.

SOIN ET REMISAGE DE LA MOTO

Après le nettoyage

1. Sécher la moto à l'aide d'une peau de chamois ou d'un essuyeur absorbant.
2. Sécher immédiatement la chaîne de transmission et la lubrifier afin de prévenir la rouille.
3. Frotter les pièces en chrome, en aluminium ou en acier inoxydable, y compris le système d'échappement, à l'aide d'un produit d'entretien pour chrome. Cela permettra même d'éliminer des pièces en acier inoxydable les décolorations dues à la chaleur.
4. Une bonne mesure de prévention contre la corrosion consiste à vaporiser un produit anticorrosion sur toutes les surfaces métalliques, y compris les surfaces chromées ou nickelées.
5. Les taches qui subsistent peuvent être éliminées en pulvérisant de l'huile.
6. Retoucher les griffes et légers coups occasionnés par les gravillons, etc.
7. Appliquer de la cire sur toutes les surfaces peintes.
8. Veiller à ce que la moto soit parfaitement sèche avant de la remettre ou de la couvrir.

FWA00001

AVERTISSEMENT

- **S'assurer de ne pas avoir appliqué d'huile ou de cire sur les freins et les pneus. Si nécessaire, nettoyer les disques et les garnitures de frein à l'aide d'un produit spécial pour disque de frein ou d'acétone, et nettoyer les pneus à l'eau chaude et au détergent doux.**
- **Effectuer ensuite un test de conduite afin de vérifier le freinage et la prise de virages.**

FCA00013

ATTENTION:

- **Pulvériser modérément huile et cire et bien essuyer tout excès.**
- **Ne jamais enduire les pièces en plastique ou en caoutchouc d'huile ou de cire. Recourir à un produit spécial.**
- **Éviter l'emploi de produits de polissage mordants, car ceux-ci attaquent la peinture.**

N.B.:

Pour toute question relative au choix et à l'emploi des produits d'entretien, consulter un concessionnaire Yamaha.

Remisage

Remisage de courte durée

Veiller à remiser la moto dans un endroit frais et sec. Si les conditions de remisage l'exigent (poussière excessive, etc.), couvrir la moto d'une housse poreuse.

FCA00014

ATTENTION:

- **Entreposer la moto dans un endroit mal aéré ou la recouvrir d'une bâche alors qu'elle est mouillée provoqueront des infiltrations et de la rouille.**
- **Afin de prévenir la rouille, éviter l'entreposage dans des caves humides, des étables (en raison de la présence d'ammoniaque) et à proximité de produits chimiques.**

Remisage de longue durée

Avant de remiser la moto pour plusieurs mois :

1. Suivre toutes les instructions de la section "Soin" de ce chapitre.
2. Pour les motos équipées d'un robinet de carburant disposant d'une position "OFF" : tourner la manette du robinet de carburant sur "OFF".
3. Vidanger la cuve du carburateur en dévissant la vis de vidange afin de prévenir toute accumulation de dépôts. Verser le carburant ainsi vidangé dans le réservoir de carburant.
4. Faire le plein de carburant et, si disponible, ajouter un stabilisateur de carburant afin d'éviter que le réservoir ne rouille et que le carburant ne se dégrade.
5. Effectuer les étapes ci-dessous afin de protéger les cylindres, les segments, etc. contre la corrosion.

- a. Retirer les capuchons de bougie et déposer les bougies.
- b. Verser une cuillerée à café d'huile moteur dans chaque orifice de bougie.
- c. Remonter les capuchons de bougie sur les bougies, puis placer les bougies sur la culasse en veillant à ce que les électrodes soient mises à la terre. (Cette technique permettra de limiter la production d'étincelles à l'étape suivante.)
- d. Faire tourner le moteur à plusieurs reprises à l'aide du démarreur. (Ceci permet de répartir l'huile sur la paroi des cylindres.)
- e. Retirer le capuchon des bougies, puis remettre ensuite les bougies et leur capuchon en place.

FWA00003

AVERTISSEMENT

Avant de faire tourner le moteur, veiller à mettre les électrodes de bougie à la masse afin d'éviter la production d'étincelles, car celles-ci pourraient être à l'origine de dégâts et de brûlures.

SOIN ET REMISAGE DE LA MOTO

6. Lubrifier tous les câbles de commande ainsi que les articulations de tous les leviers, pédales, du sélecteur et de la béquille latérale et/ou centrale.
7. Vérifier et, si nécessaire, régler la pression de gonflage des pneus, puis élever la moto de sorte que ses deux roues soient au-dessus du sol. S'il n'est pas possible d'élever les roues, les tourner quelque peu chaque mois de sorte que l'humidité ne se concentre pas en un point précis des pneus.
8. Recouvrir la sortie des pots d'échappement à l'aide d'un sachet en plastique afin de prévenir toute pénétration d'humidité.
9. Déposer la batterie et la recharger complètement. La conserver dans un endroit à l'abri de l'humidité et la recharger une fois par mois. Ne pas conserver la batterie dans un endroit excessivement chaud ou froid (moins de 0 °C ou plus de 30 °C). Pour plus d'informations au sujet de l'entreposage de la batterie, se reporter à la page 6-28.

N.B.: _____
Effectuer toutes les réparations nécessaires avant de remiser la moto.

Caractéristiques 8-1

Caractéristiques

Modèle	XJR1300/XJR1300SP
Dimensions	
Longueur hors tout	2.175 mm (excepté SF, N, S)
	2.250 mm (pour SF, N, S)
Largeur hors tout	775 mm
Hauteur hors tout	1.115 mm
Hauteur de la selle	775 mm
Empattement	1.500 mm
Garde au sol	120 mm
Rayon de braquage minimal	2.800 mm
Poids net (avec pleins d'huile et de carburant)	253 kg
Moteur	
Type de moteur	4 temps, refroidissement par air, double arbre à cames en tête (DOHC)
Disposition des cylindres	4 cylindres parallèles inclinés à l'avant
Cylindrée	1.250 cm ³
Alésage × course	79,0 × 63,8 mm
Taux de compression	9,7:1
Système de démarrage	Démarrateur électrique
Système de graissage	Carter humide

Huile moteur

Type

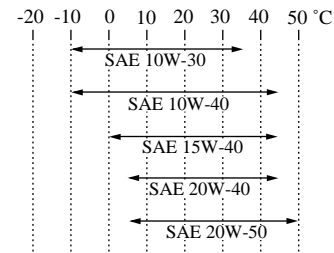

Classification d'huile de moteur recommandée

Huiles de type API Service, de classe SE, SF, SG minimum

ATTENTION:

Veiller à ce que l'huile de moteur utilisée ne contienne pas d'additifs antifriktion. Les huiles pour automobiles (portant souvent la désignation "ENERGY CONSERVING II") contiennent des additifs antifriktion. Ceux-ci feront patiner l'embrayage et/ou l'embrayage de démarreur, ce qui provoquera une réduction de la durabilité des organes et du rendement.

Quantité

Sans remplacement de l'élément du filtre à huile	3,0 l
Avec remplacement de l'élément du filtre à huile	3,35 l
Quantité totale (moteur à sec)	4,2 l

Filtre à air	Élément de type sec
Carburant	
Type	Essence normale sans plomb
Capacité du réservoir	21 l
Quantité de la réserve	4,5 l
Carburateur	
Fabricant	MIKUNI
Modèle × quantité	BS36 × 4
Bougies	
Fabricant/modèle	NGK / DPR8EA-9 ou DENSO / X24EPR-U9
Écartement des électrodes	0,8 à 0,9 mm
Embrayage	Humide, multidisque
Transmission	
Système de réduction primaire	Engrenage à denture droite
Taux de réduction primaire	1,750
Système de réduction secondaire	Entraînement par chaîne
Taux de réduction secondaire	2,235
Nbre de dents de pignon de chaîne de transmission (avant/arrière)	17/38
Type de boîte de vitesses	Prise constante, 5 rapports
Commande	Pied gauche

Taux de réduction	
1re	2,857
2e	2,000
3e	1,571
4e	1,292
5e	1,115

Partie cycle

Type de cadre	Double berceau
Angle de chasse	25,5°
Chasse	100 mm

Pneus

Avant	
type	Sans chambre (Tubeless)
taille	120/70ZR17 (58W)
fabricant/modèle	Bridgestone / BT57F Dunlop / D207F Michelin / MACADAM90X
Arrière	
type	Sans chambre (Tubeless)
taille	180/55ZR17 (73W)
fabricant/modèle	Bridgestone / BT57R Dunlop / D207 Michelin / MACADAM90X

CARACTÉRISTIQUES

Charge maximale*	207 kg
Pression de gonflage (contrôlé les pneus froids)	
Jusqu'à 90 kg*	
avant	250 kPa (2,50 kg/cm ² , 2,50 bar)
arrière	250 kPa (2,50 kg/cm ² , 2,50 bar)
De 90 kg à maximale*	
avant	250 kPa (2,50 kg/cm ² , 2,50 bar)
arrière	290 kPa (2,90 kg/cm ² , 2,90 bar)
Conduite à grande vitesse	
avant	250 kPa (2,50 kg/cm ² , 2,50 bar)
arrière	290 kPa (2,90 kg/cm ² , 2,90 bar)

* Poids total du pilote, du passager, du chargement et des accessoires

Roues

Avant	
type	Roue coulée
taille	17 × MT 3,50
Arrière	
type	Roue coulée
taille	17 × MT 5,50

Freins

Avant		
type		Double disque
commande		Main droite
liquide		DOT 4
Arrière		
type		Monodisque
commande		Pied droit
liquide		DOT 4

Suspension

Avant	Fourche télescopique
Arrière	Bras oscillant

Ressort/amortisseur

Avant	Ressort hélicoïdal / amortisseur hydraulique
Arrière	Ressort hélicoïdal / amortisseur hydro-pneumatique

Débattement de roue

Avant	130 mm
Arrière	110 mm

Partie électrique

Système d'allumage	Boîtier d'allumage électronique (T.C.I)
Système de charge	
type	Alternateur avec rotor à excitation
puissance standard	13,5 V, 28 A à 5.000 tr/mn
Batterie	
modèle	GT14B-4
voltage, capacité	12 V, 12 Ah

Type de phare

Ampoule à quartz (halogène)

Voltage et wattage d'ampoule × quantité

Phare	12 V, 60/55 W × 1
Feu arrière/stop	12 V, 5/21 W × 2
Feu de stationnement	12 V, 4 W × 1
Clignotant	12 V, 21 W × 4
Éclairage des instruments	12 V, 1,7 W × 4
Témoin de point mort	12 V, 1,7 W × 1
Témoin de feu de route	12 V, 3,4 W × 1
Témoin d'avertissement du niveau d'huile	12 V, 1,7 W × 1
Témoin des clignotants	12 V, 1,7 W × 2

Fusibles

Fusible principal	30 A
Fusible de phare	15 A
Fusible du système de signalisation	15 A
Fusible d'allumage	7,5 A

RENSEIGNEMENTS COMPLÉMENTAIRES

Numéros d'identification	9-1
Numéro d'identification de la clé	9-1
Numéro d'identification du véhicule	9-1
Étiquette des codes du modèle	9-2

Numéros d'identification

FAU02944

Inscrire le numéro d'identification de la clé, le numéro d'identification du véhicule et les codes figurant sur l'étiquette du modèle aux emplacements prévus, pour référence lors de la commande de pièces de rechange auprès d'un concessionnaire Yamaha ou en cas de vol du véhicule.

1. NUMÉRO D'IDENTIFICATION DE LA CLÉ :

2. NUMÉRO D'IDENTIFICATION DU VÉHICULE :

3. RENSEIGNEMENTS FOURNIS SUR L'ÉTIQUETTE DE MODÈLE :

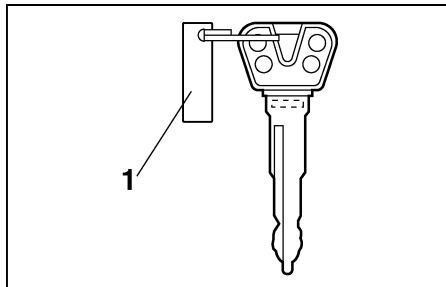

1. Numéro d'identification de la clé

FAU01041

Numéro d'identification de la clé

Le numéro d'identification de la clé est poinçonné sur l'onglet de la clé. Inscrire ce numéro à l'endroit prévu et s'y référer lors de la commande d'une nouvelle clé.

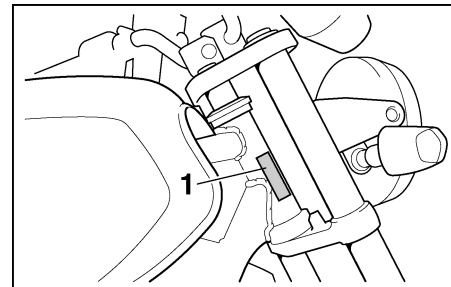

1. Numéro d'identification du véhicule

FAU01043

Numéro d'identification du véhicule

Le numéro d'identification du véhicule est poinçonné sur le tube de direction. Inscrire ce numéro à l'endroit prévu.

N.B.: _____

Le numéro d'identification du véhicule sert à identifier la moto et, selon les pays, est requis lors de son immatriculation.

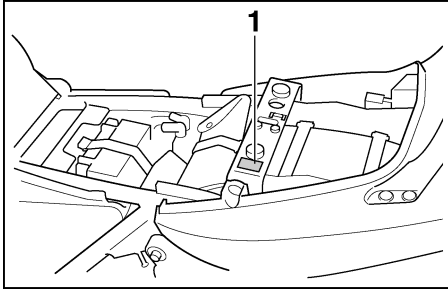

1. Étiquette des codes du modèle

FAU01050

Étiquette des codes du modèle

L'étiquette des codes du modèle est collée sur le cadre, sous la selle. (Voir les explications relatives à la dépose et à la mise en place de la selle à la page 3-11.) Inscrire les renseignements repris sur cette étiquette dans l'espace prévu à cet effet. Ces renseignements seront nécessaires lors de la commande de pièces de rechange auprès d'un concessionnaire Yamaha.

INDEX

A

Accroche-casque.....	3-11
Alarme antivol.....	3-3
Ampoule de clignotant ou de feu arrière/ stop, remplacement.....	6-31
Ampoule de clignotant, remplacement.....	6-31
Ampoule de phare, remplacement.....	6-29
Appel de phare, contacteur.....	3-4
Avertisseur, contacteur.....	3-4

B

Bagages, supports de sangle de fixation.....	3-15
Batterie.....	6-27
Béquille latérale.....	3-15
Béquilles latérale et centrale, contrôle et lubrification.....	6-25
Bougies, contrôle.....	6-6

C

Câble des gaz, réglage du jeu.....	6-13
Câbles, contrôle et lubrification.....	6-23
Cache, dépose et repose.....	6-5
Caractéristiques.....	8-1
Carburant.....	3-9
Carburant, économies.....	5-4
Carburateurs, réglage.....	6-12
Chaîne de transmission, tension.....	6-21
Contrôle.....	6-21
Réglage.....	6-21
Changement de vitesse (Suisse uniquement)...	5-3
Clé de contact, numéro d'identification.....	9-1
Clignotants, contacteur.....	3-4
Clignotants, témoins.....	3-2
Codes du modèle.....	9-2

Combinés de contacteurs.....	3-4
Combinés ressort-amortisseur, réglage.....	3-13
Compartment de rangement.....	3-12
Compte-tours.....	3-3
Compteur de vitesse.....	3-3
Contacteur à clé/antivol.....	3-1
Contrôles avant utilisation.....	4-1
Coupe-circuit d'allumage, système.....	3-16
Coupe-circuit du moteur.....	3-5

D

Démarrage, moteur chaud.....	5-2
Démarrage, moteur froid.....	5-1
Démarrateur, contacteur.....	3-5
Dépannages.....	6-36
Description.....	2-1
Direction, contrôle.....	6-26

E

Éclairage, contacteur.....	3-5
Embrayage, levier.....	3-5
Entretiens et graissages périodiques.....	6-2

F

Feu de route, témoin.....	3-2
Feu stop, réglage du contacteur.....	6-18
Filtre à air, nettoyage de l'élément.....	6-11
Fourche, contrôle.....	6-25
Fourche, réglage.....	3-12
Frein, levier.....	3-7
Frein, pédale.....	3-7
Frein, réglage de la pédale.....	6-17
Fusibles, remplacement.....	6-29

H

Huile moteur et élément de filtre.....	6-7
--	-----

I

Inverseur feu de route/feu de croisement.....	3-4
---	-----

J

Jauge de niveau de carburant.....	3-4
-----------------------------------	-----

L

Leviers de frein et d'embrayage, contrôle et lubrification.....	6-24
Liquide de frein, changement.....	6-20
Liquide de frein, contrôle du niveau.....	6-19
Lubrification.....	6-22

N

Niveau d'huile, témoin d'avertissement.....	3-2
Numéros d'identification.....	9-1

P

Pannes, diagnostics.....	6-37
Pédale de frein et sélecteur, contrôle et lubrification.....	6-24
Plaquettes de frein, contrôle.....	6-19
Pneus.....	6-14
Poignée et câble des gaz, contrôle et lubrification.....	6-23
Point mort, témoin.....	3-2

R

Ralenti du moteur, réglage.....	6-13
Remisage.....	7-4
Réservoir de carburant, bouchon.....	3-8
Robinet de carburant.....	3-9
Rodage du moteur.....	5-4

Roue arrière.....	6-34
Dépose	6-34
Mise en place	6-35
Roue avant.....	6-32
Dépose	6-32
Mise en place	6-33
Roues.....	6-17
Roulements de roue, contrôle	6-27

S

Sécurité.....	1-1
Sélecteur.....	3-6
Selle.....	3-11
Soins et nettoyage	7-1
Soupapes, réglage du jeu	6-14
Starter	3-10
Stationnement	5-5

T

Témoins.....	3-2
Trousse de réparation.....	6-1

V

Véhicule, numéro d'identification.....	9-1
Vitesses, sélection.....	5-3



IMPRIMÉ SUR PAPIER RECYCLÉ

PRINTED IN JAPAN
2000-8-1.1×1 CR
(F)